

طُبِعَ فِي أَيْرْلَنْدَا

www.dell.com | support.dell.com



06JCGCA01

ن

نظام Windows

45 معالج توافق البرامج

و

60 وسائط استرداد النظام

م

38 مزايا البرامج

6 مشتركات الطاقة، استخدام

مشكلات الأجهزة

50 تشخيص

45 مشكلات البرامج

مشكلات الذاكرة

44 حل

43 مشكلات الطاقة، حل

24 مصباح بيان حالة البطارية

مواقع الدعم

65 في جميع أنحاء العالم

ب

برامج التشغيل والتنزيلات 73

ت

تدفق الهواء، السماح 5

تسجيل الدخول إلى FTP، كمستخدم مجهول 65

تطبيق مركز الدعم Dell Support Center 47
تعليمات

الحصول على المساعدة والدعم 63

ح

حل المشكلات 41

خ

خدمة DataSafe للنسخ الاحتياطي للبيانات عبر

الإنترنت 39

خدمة العملاء 64

خيارات إعادة تثبيت النظام 55

ر

رسائل النظام 48

ش

شحن المنتجات

للإرجاع أو الإصلاح 67

ع

عمليات الإرجاع بموجب الضمان 67

عناوين البريد الإلكتروني

للدعم الفني 65

عناوين البريد الإلكتروني الخاصة بالدعم 65

ق

قائمة فحص التشخيصات 69

قبل الاتصال 68

D

Dell Factory Image Restore (استعادة النسخ
الأصلية للبيانات من Dell) 61

I

ISP

مزود خدمة الإنترنت 14

A

أداة DellConnect 64

أداة Dell Diagnostics للتشخيصات 51

أداة استكشاف مشكلات الأجهزة وحلها 50

أقراص DVD، تشغيل وإنشاء 38

إمكانات الكمبيوتر 38

اتصال بشبكة لاسلكية 42

اتصال شبكة سلكية 7

استعادة النسخ الأصلية للبيانات 61

الأقراص المضغوطة، تشغيل وإنشاء 38

الاتصال بالإنترنت 14

الاتصال بالشبكة

إصلاح 42

الاتصال بشركة Dell 68

التلف، تجنب 5

التهوية، ضمان 5

العثور على مزيد من المعلومات 72

الكمبيوتر، إعداد 5

المشكلات، حل 41

المنتجات

المعلومات والشراء 66

الموارد، العثور على المزيد 72

المواصفات 74

معلومات عن معيار NOM أو معايير المكسيك الرسمية (للمكسيك فقط)

تم توفير المعلومات التالية في الجهاز (الأجهزة) الموصوف في هذا المستند وفقاً لمتطلبات المعيار المكسيكي الرسمي (NOM):

المستورد:

.Dell México S.A. de C.V

Paseo de la Reforma 2620 – Flat 11°

Col. Lomas Altas

.México, D.F 11950

شدة الإخراج	الجهد الكهربائي للإخراج	استهلاك الكهرباء	التردد	الجهد الكهربائي	رقم الطراز التنظيمي
3.34 أمبير	19.5 فولت من التيار المستمر	1.5 أمبير/1.6 أمبير/1.7 أمبير	من 50 إلى 60 هرتز	من 100 إلى 240 فولت من التيار المتردد	P07F

لمزيد من التفاصيل، يرجى قراءة معلومات السلامة الواردة مع الكمبيوتر الذي بحوزتك.

للحصول على معلومات إضافية حول أفضل ممارسات السلامة، راجع "الصفحة الرئيسية للتوافق مع الإشعارات التنظيمية" على

العنوان www.dell.com/regulatory_compliance.

ملحق

إشعار منتج Macrovision

يتضمن هذا المنتج تقنية حماية حقوق النشر التي تخضع لحماية براءات اختراع أمريكية معينة وحقوق الملكية الفكرية الأخرى المملوكة لشركة Macrovision Corporation وأصحاب الحقوق الآخرين. ولا يحق استخدام تقنية حماية حقوق النشر هذه إلا بتصريح من شركة Macrovision Corporation، وهي مصممة للاستخدام المنزلي واستخدامات العرض المحدودة الأخرى فقط ما لم تصرح Macrovision Corporation بخلاف ذلك. يحظر إجراء الهندسة العكسية أو التفتيك.

بيئة تشغيل الكمبيوتر

نطاق درجة الحرارة:

أثناء التشغيل من صفر إلى 35 درجة مئوية
(من 32 إلى 95 درجة فهرنهايت)

أثناء التخزين من -40 إلى 65 درجة مئوية
(من -40 إلى 149 درجة
فهرنهايت)

الرطوبة النسبية (الحد الأقصى):

أثناء التشغيل من 10% إلى 90% (دون
تكاثف)

أثناء التخزين من 5% إلى 95% (دون تكاثف)

أقصى حد للاهتزاز (باستخدام نطاق اهتزاز عشوائي
يحاكي بيئة المستخدم):

أثناء التشغيل متوسط جذر تربيعي عشوائي
للتسارع (GRMS) يبلغ 0.66

أثناء عدم التشغيل متوسط جذر تربيعي عشوائي
للتسارع (GRMS) يبلغ 1.30

الخصائص المادية	مهايئ التيار المتردد
الارتفاع من 37.74 إلى 40.22 ملم (من 1.48 إلى 1.58 بوصة)	الجهد الكهربائي للإدخال من 100 إلى 240 فولت من التيار المتردد
العرض 378 ملم (14.88 بوصة)	تيار الإدخال 1.5 أمبير/1.6 أمبير/1.7 أمبير
العمق 245 ملم (9.64 بوصة)	تردد الإدخال من 50 إلى 60 هرتز
الوزن (مع بطارية سداسية الخلايا) قابل للتهيئة حتى أقل من 2.58 كجم (5.7 أرطال)	طاقة الإخراج 65 وات
	تيار الإخراج 4.43 أمبير (الحد الأقصى عند ذبذبة مدتها 4 ثوانٍ) 3.34 أمبير (مستمر)
	الجهد الكهربائي المقدر للإخراج 19.5 فولت من التيار المستمر
	نطاق درجة الحرارة: أثناء التشغيل من 0 إلى 40 درجة مئوية (من 32 إلى 104 درجات فهرنهايت)
	أثناء التخزين من -40 إلى 70 درجة مئوية (من -40 إلى 158 درجة فهرنهايت)

البطارية		لوحة المفاتيح	
بطارية ليثيوم أيون "ذكية" ذات 6 خلايا		86 (الولايات المتحدة وكندا)؛	عدد المفاتيح
العمق	57.64 ملم (2.27 بوصة)	87 (أوروبا)؛ 90 (اليابان)؛	
الارتفاع	22.80 ملم (0.9 بوصة)	87 (البرازيل)	
العرض	214 ملم (8.43 بوصة)		لوحة اللمس
الوزن	0.34 كجم (0.75 رطل)	240 حرفاً لكل بوصة	دقة موضع المحور
الجهد الكهربائي	11.1 فولت من التيار المستمر		السيني والصادي (وضع جدول الرسومات)
فترة الشحن عندما يكون الكمبيوتر في وضع إيقاف التشغيل (تقريباً)	4.5 ساعات		الحجم
مدة التشغيل	تختلف باختلاف ظروف التشغيل	منطقة بمستشعر نشط يبلغ عرضها 90.00 ملم (3.54 بوصة)	العرض
		مستطيل حجمه 46.00 ملم (1.81 بوصة)	الارتفاع

الشاشة		الصوت	
60 هرتز	معدل التحديث	Realtek ALC269Q- VB5	وحدة التحكم في الصوت
0 درجة (مغلقة) حتى 135 درجة	زاوية التشغيل	مكبرا صوت قدرة كل منهما 2 وات	مكبرات الصوت
40/40	زاوية العرض الأفقية	قوائم البرامج وعناصر التحكم في الوسائط	عناصر التحكم في الصوت
30/15 (ارتفاع/طول)	زاوية العرض الرأسية		
0.252 × 0.252 ملم	المسافة بين وحدات البكسل		
يمكن التحكم في السطوع من خلال اختصارات لوحة المفاتيح (راجع دليل تقنية Dell للحصول على مزيد من المعلومات)	عناصر التحكم		
		لوحة شاشة HD WLED مقاس 15.6 بوصة مزودة بتقنية TrueLife	النوع
			الأبعاد
		193.53 ملم (7.61 بوصة)	الارتفاع
		344.23 ملم (13.55 بوصة)	العرض
		396.24 ملم (15.60 بوصة)	الخط القطري
		768 x 1366 بكسل	الدقة القصوى

الاتصالات

مهايئ الشبكة

شبكة محلية (LAN) إيثرنت
بسرعة 10/100 على لوحة
النظام
شبكة إيثرنت سعة 1 جيجا
(اختيارية)

الاتصالات اللاسلكية

تقنية Bluetooth® اللاسلكية
(اختيارية)
الشبكة المحلية اللاسلكية
a/b/g/n (WLAN) بشبكة

الكاميرا

دقة الكاميرا

0.3 ميجا بكسل

دقة الفيديو

480 x 640 بكسل

بطاقات الفيديو

الطراز
Inspiron N5020

بطاقة الرسومات عالية الدقة
Intel HD Graphics

ما يصل إلى 1752 ميجابايت
من الذاكرة المشتركة

وحدة التحكم في
الفيديو

ذاكرة الفيديو

الطراز
Inspiron M5030

ATI Mobility Radeon™
HD 4250

ما يصل إلى 3067 ميجابايت
من الذاكرة المشتركة

وحدة التحكم في
الفيديو

ذاكرة الفيديو

Inspiron N5030

Mobile Intel GMA
4500MHD

ما يصل إلى 358 ميجابايت
من الذاكرة المشتركة

وحدة التحكم في
الفيديو

ذاكرة الفيديو

الموصلات		الذاكرة
موصل الميكروفون، وموصل سماعات الرأس/مكبرات الصوت الاستريو	الصوت	الموصلات
فتحة واحدة متوسطة الحجم	بطاقة Mini-Card	النوع
موصل RJ45 واحد	مهايئ الشبكة	سعات وحدة الذاكرة
ثلاثة موصلات تحتوي على أربعة سنون متوافقة مع USB 2.0	USB	المواصفات المتاحة
موصل واحد ذو 15 فتحة	VGA	
قارئ بطاقة الذاكرة		
بطاقة الذاكرة الرقمية الآمنة (SD)	البطاقات المدعومة	الحد الأدنى للسعة
بطاقة الوسائط المتعددة (MMC)		الحد الأقصى للسعة
بطاقة Memory Stick		
		ملاحظة: للحصول على إرشادات حول ترقية الذاكرة، انظر دليل الخدمة على العنوان support.dell.com/manuals .

المواصفات

يوفر هذا القسم معلومات قد تحتاجها عند إعداد الكمبيوتر الذي بحوزتك وتحديث برامج التشغيل الخاصة به وترقيته.
ملاحظة: قد تختلف العروض باختلاف المنطقة. للحصول على مزيد من المعلومات فيما يتعلق بعملية تهيئة الكمبيوتر، انظر وثائق الكمبيوتر الخاص بك على الموقع التالي:

Dell Help Documentation ← **All Programs** (كل البرامج) ← **Start : Windows® 7** (ابدأ)  (وثائق تعليمات Dell)

Dell EDocs ← **Help and Support** (التعليمات والدعم) ← **Start : Windows Vista®** (ابدأ) 

المعالج	طراز الكمبيوتر
معالج Intel® Core™ i3	Dell™ Inspiron™ N5020
معالج Intel Pentium® ثنائي المراكز	Dell Inspiron M5030
معالج Intel Celeron®	Dell Inspiron N5030
معالج AMD™ Turion™ II	مجموعة شرائح النظام
معالج AMD Athlon™ II	الطراز Inspiron N5020
معالج AMD Sempron™	مجموعة الشرائح Intel من HM57
معالج Intel Core2 Duo	الطراز Inspiron M5030
معالج Intel Pentium ثنائي المراكز	Intel GM45
معالج Intel Celeron	Inspiron N5030

في حالة الحاجة إلى:

راجع:

وثائق السلامة والمعلومات التنظيمية الواردة مع الكمبيوتر
وراجع أيضًا "الصفحة الرئيسية للتوافق مع اللوائح التنظيمية"
على العنوان

www.dell.com/regulatory_compliance

العثور على معلومات حول أفضل ممارسات السلامة لجهاز
الكمبيوتر الخاص بك

مراجعة معلومات الضمان والبنود والشروط (الولايات
المتحدة فقط) وإرشادات السلامة والمعلومات التنظيمية
ومعلومات الهندسة البشرية والتصميم المريح للمستخدم
واتفاقية ترخيص المستخدم النهائي

الجانب السفلي من الكمبيوتر

تطبيق مركز الدعم **Dell Support Center**. لتشغيل
تطبيق مركز الدعم **Dell Support Center**، انقر فوق
الرمز  في شريط المهام.

العثور على رقم الصيانة/رمز الخدمة السريعة — يتعين
عليك استخدام رقم الصيانة لتعريف الكمبيوتر الخاص بك
على موقع الويب **support.dell.com** أو الاتصال
بالدعم الفني

support.dell.com

البحث عن برامج التشغيل والتنزيلات والملفات التعريفية
الوصول إلى الدعم الفني وتعليمات المنتج

التحقق من حالة طلب الشراء الخاصة بالمشتريات الجديدة
العثور على حلول وأجوبة على الأسئلة الشائعة

تحديد مكان المعلومات للحصول على آخر التحديثات
حول التغييرات الفنية التي تم إدخالها على الكمبيوتر الذي
بحوزتك أو مواد مرجعية فنية متقدمة للفنيين أو المستخدمين
المتمرسين.

العثور على المزيد من المعلومات والموارد

راجع:	في حالة الحاجة إلى:
"وسائط استرداد النظام" في صفحة 60	إعادة تثبيت نظام التشغيل
"أداة Dell Diagnostics للتشخيصات" في صفحة 51	تشغيل برنامج تشخيصي للكمبيوتر الذي بحوزتك
خدمة "تنزيلات Dell" في صفحة 48	إعادة تثبيت برامج جهاز الكمبيوتر المحمول
support.dell.com	مزيد من المعلومات حول نظام التشغيل Microsoft® Windows® ومزاياه
دليل الخدمة على موقع الويب support.dell.com/manuals	ترقية الكمبيوتر بمكونات جديدة أو إضافية، كمحرك أقراص ثابتة جديد
 ملاحظة: في بعض الدول، قد يؤدي فتح الكمبيوتر واستبدال أجزاء منه إلى إبطال الضمان. مراجعة الضمان وسياسات إرجاع المنتجات قبل التعامل مع الأجزاء الداخلية للكمبيوتر.	إعادة تركيب جزء تالف أو معيب أو استبداله

الاتصال بشركة Dell

بالنسبة للعملاء في الولايات المتحدة الأمريكية، يُرجى الاتصال على (800-999-3355) 800-WWW-DELL.

ملاحظة: إذا لم يكن لديك اتصال إنترنت نشط، فيمكنك العثور على معلومات الاتصال على فاتورة الشراء أو إيصال الشحن أو الفاتورة أو كتيب منتج Dell.

توفر Dell العديد من خيارات الدعم والخدمة القائمة على الهاتف والإنترنت. ويختلف مدى التوفر وفقاً للدولة والمنتج، وقد لا تتوفر بعض الخدمات في منطقتك.

للاتصال بشركة Dell للاستفسار عن مسائل متعلقة بالمبيعات أو الدعم الفني أو خدمة العملاء:

1. تفصل بزيارة الموقع www.dell.com/contactdell.
2. حدد دولتك أو منطقتك.
3. حدد الخدمة أو رابط الدعم المناسب وفقاً لمتطلباتك.
4. اختر وسيلة الاتصال بشركة Dell التي تناسبك.

- رقم اعتماد المواد المرتجعة (إذا تم توفيره بواسطة فني دعم Dell):
- نظام التشغيل المستخدم وإصداره:
- الأجهزة:
- بطاقات التوسعة:
- هل أنت متصل بشبكة؟ نعم/لا
- الشبكة وإصدارها والمهايئ الخاص بها:
- البرامج وإصداراتها:

راجع وثائق نظام التشغيل الخاص بك لتحديد محتويات ملفات بدء تشغيل الكمبيوتر. إذا كان الكمبيوتر متصلاً بطابعة، فقم بطباعة كل ملف. أو قم بتسجيل محتويات كل ملف قبل الاتصال بشركة Dell.

- رسالة الخطأ أو رمز إشارة التنبيه الصوتية أو الرمز التشخيصي:
- وصف المشكلة وإجراءات استكشاف المشكلات وحلها التي قمت بها:

لا تنس ملء "قائمة فحص التشخيصات" التالية. قم بتشغيل الكمبيوتر إن أمكن ذلك قبل الاتصال بشركة Dell للحصول على المساعدة واتصل من هاتف بجوار الكمبيوتر أو قريب منه. فربما تتم مطابقتك بكتابة بعض الأوامر على لوحة المفاتيح أو إرسال معلومات تفصيلية أثناء إجراء العمليات أو تجربة خطوات أخرى لاستكشاف المشكلات وحلها لا يمكن إجراؤها إلا على الكمبيوتر نفسه. تأكد من وجود وثائق الكمبيوتر في متناول يدك.

قائمة فحص التشخيصات

- الاسم:
- التاريخ:
- العنوان:
- رقم الهاتف:
- رقم الصيانة (الرمز الشريطي الموجود على الجزء السفلي من الكمبيوتر):
- رمز الخدمة السريعة:

قبل الاتصال

ملاحظة: يجب أن يكون "رمز الخدمة السريعة" في متناول يديك عندما تقوم بالاتصال. فهذا الرمز يساعد النظام الهاتفي لخدمة الدعم المشغل تلقائيًا من Dell على توجيه مكالمتك بشكل أكثر فعالية. وقد تتم مطالبتك أيضًا بإدخال "رقم الصيانة" الخاص بجهازك.

تحديد مكان رقم الصيانة

يوجد رقم الصيانة على ملصق في قاعدة الكمبيوتر.

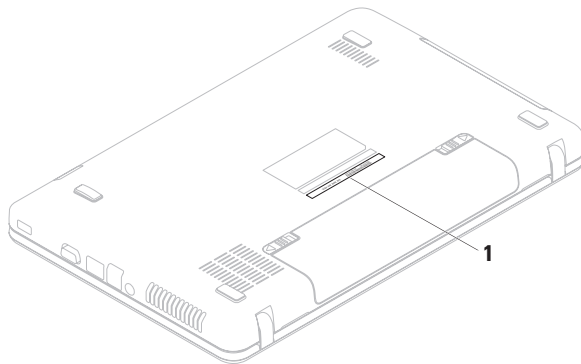

إرجاع العناصر لإصلاحها بموجب الضمان أو رد ثمنها

يجب تحضير جميع العناصر التي سيتم إرجاعها، سواء لإصلاحها أو رد ثمنها، على النحو التالي:

ملاحظة: قبل إرجاع المنتج إلى Dell، تأكد من

إجراء نسخ احتياطي لأية بيانات موجودة على محرك (محركات) الأقراص الثابتة وعلى أي جهاز تخزين آخر بالمنتج. وقم بإزالة أي من وجميع المعلومات السرية والخاصة والشخصية، وكذلك الوسائط القابلة للإزالة كالأقراص المضغوطة وبطاقات الوسائط. لا تتحمل Dell مسؤولية أي مما يتضمنه المنتج عند إعادتك إياه من معلومات سرية أو خاصة أو شخصية أو بيانات مفقودة أو تالفة أو وسائط قابلة للإزالة تالفة أو مفقودة.

1. اتصل بشركة Dell للحصول على رقم اعتماد المواد المرتجعة، وكتب هذا الرقم بشكل واضح وبارز على صندوق العبوة من الخارج.

لمعرفة رقم الهاتف الذي يمكنك الاتصال به من منطقتك، راجع "الاتصال بشركة Dell" في صفحة 70.

2. أرفق مع الصندوق نسخة من الفاتورة وخطابًا يوضح سبب الإرجاع.

3. قم بإرفاق نسخة من قائمة تدقيق التشخيصات (راجع "قائمة تدقيق التشخيص" في صفحة 69، التي تشير إلى الاختبارات التي قمت بإجرائها إلى جانب أية رسائل خطأ أخطرت بها أداة Dell Diagnostics للتشخيص (راجع "أداة Dell Diagnostics للتشخيص" في صفحة 51).

4. قم بإرفاق أية ملحقات تخص العنصر (العناصر) الذي تقوم بإرجاعه (كابلات الطاقة والبرامج والأدلة وما إلى ذلك) إذا كان الإرجاع سيتم بغرض رد الثمن.

5. قم بتغليف المعدات التي ستقوم بإرجاعها باستخدام مواد التغليف الأصلية (أو مواد مكافئة لها).

ملاحظة: ستتحمل مسؤولية سداد مصاريف الشحن. كما تتحمل مسؤولية تأمين أي منتج يتم إرجاعه، وكذلك فأنت مسؤول في حالة فقدانه أثناء شحنه إلى Dell. ولا يسمح بأنظمة الدفع عند التسليم (C.O.D).

ملاحظة: لن يتم قبول المرتجعات التي لا تلتزم بأي من المتطلبات السابقة في مركز الاستلام التابع لشركة Dell وسيتم إرجاعها إليك.

خدمة حالة طلب الشراء المشغلة تلقائياً

للتحقق من حالة أي من منتجات Dell التي طلبت شراءها، يمكنك زيارة موقع الويب support.dell.com أو الاتصال بخدمة حالة طلب الشراء المشغلة تلقائياً. سوف تسمع رسالة مسجلة تطالبك بتقديم المعلومات اللازمة لتحديد طلب الشراء الخاص بك والإبلاغ عن حالته. لمعرفة رقم الهاتف الذي يمكنك الاتصال به من منطقتك، راجع "الاتصال بشركة Dell" في صفحة 70.

إذا كانت لديك أية مشكلة بشأن طلب الشراء الخاص بك، فقد بعض الأجزاء أو وصول أجزاء غير مطلوبة أو فاتورة غير صحيحة، فاتصل بشركة Dell للاستعانة بدعم العملاء. يجب أن تكون الفاتورة أو إيصال الشحن في متناول يديك عند اتصالك. لمعرفة رقم الهاتف الذي يمكنك الاتصال به من منطقتك، راجع "الاتصال بشركة Dell" في صفحة 70.

معلومات المنتج

إذا كنت بحاجة إلى معلومات حول المنتجات الإضافية التي توفرها Dell، أو كنت ترغب في تقديم طلب شراء، ففضل بزيارة موقع الويب www.dell.com. للاطلاع على رقم الهاتف الذي يمكنك الاتصال به من منطقتك أو للتحدث إلى أحد متخصصي المبيعات، راجع "الاتصال بشركة Dell" في الصفحة 70.

عناوين البريد الإلكتروني لدعم Dell

mobile_support@us.dell.com •

support@us.dell.com •

la-techsupport@dell.com • (دول أمريكا

اللاتينية والبحر الكاريبي فقط)

apsupport@dell.com • (دول آسيا/الدول

المطلة على المحيط الهادئ فقط)

عناوين البريد الإلكتروني لقسم التسويق والمبيعات

بشركة Dell

apmarketing@dell.com • (دول آسيا/الدول

المطلة على المحيط الهادئ فقط)

sales_canada@dell.com • (كندا فقط)

بروتوكول نقل الملفات (FTP) دون اسم مستخدم

وكلمة مرور

ftp.dell.com •

يمكنك تسجيل الدخول كمستخدم مجهول:

anonymous، واستخدام عنوان البريد الإلكتروني

الخاص بك ككلمة مرور.

الخدمات المتوفرة عبر الإنترنت

يمكنك التعرف على المنتجات والخدمات التي تقدمها Dell على مواقع الويب التالية:

www.dell.com •

www.dell.com/ap • (دول آسيا/الدول المطلة

على المحيط الهادئ فقط)

www.dell.com/jp • (اليابان فقط)

www.euro.dell.com • (أوروبا فقط)

www.dell.com/la • (دول أمريكا اللاتينية

والبحر الكاريبي)

www.dell.ca • (كندا فقط)

يمكنك الوصول إلى دعم Dell عبر مواقع الويب وعناوين البريد الإلكتروني التالية:

مواقع الويب لدعم Dell

support.dell.com •

support.jp.dell.com • (اليابان فقط)

support.euro.dell.com • (أوروبا فقط)

الدعم الفني وخدمة العملاء

تتوفر خدمة الدعم من Dell من أجل الإجابة على أسئلتك المتعلقة بأجهزة Dell. ويستخدم فريق الدعم لدينا تشخيصات قائمة على الكمبيوتر لتزويدك بإجابات سريعة ودقيقة.

للاتصال بخدمة الدعم من Dell، راجع "قبل الاتصال" في صفحة 68 ثم راجع معلومات الاتصال الخاصة بمنطقتك أو تفضل بزيارة موقع الويب support.dell.com.

أداة DellConnect

إن DellConnect™ هي أداة بسيطة للوصول عبر الإنترنت تتيح لأي عضو بفريق الدعم والخدمات بشركة Dell إمكانية الوصول إلى الكمبيوتر الخاص بك من خلال اتصال ذي نطاق ترددي عريض وتشخيص المشكلة وحلها، وكل ذلك تحت إشرافك. لمزيد من المعلومات، تفضل بزيارة موقع www.dell.com/DellConnect.

عندما يطالبك نظام الهاتف الآلي في Dell بذلك، فأدخل "رمز الخدمة السريعة" الخاص بجهازك ليتم توجيه المكالمات مباشرةً إلى موظف الدعم المناسب. إذا لم يكن لديك رمز خدمة سريعة، فافتح مجلد **Dell Accessories (ملحقات Dell)** وانقر نقرًا مزدوجًا فوق **Express Service Code (رمز الخدمة السريعة)**، ثم اتبع الإرشادات.

 **ملاحظة:** لا تتوفر بعض الخدمات دائمًا في جميع المواقع خارج الولايات الأمريكية الموجودة بقارة أمريكا الشمالية. لذا؛ فاتصل بمندوب Dell المحلي للحصول على معلومات حول مدى توفر هذه الخدمات.

الحصول على التعليمات

إذا واجهتك مشكلة ما بالكمبيوتر، فيمكنك إكمال الخطوات التالية لاستكشاف هذه المشكلة وحلها:

1. راجع "حل المشكلات" في صفحة 41 للحصول على المعلومات والإجراءات الخاصة بالمشكلة التي يواجهها الكمبيوتر الذي بحوزتك.

2. راجع دليل تقنية *Dell* المتوفر على محرك الأقراص الثابتة لديك أو على العنوان

support.dell.com/manuals لمزيد من المعلومات حول استكشاف المشكلات وحلها.

3. راجع "أداة Dell Diagnostics للتشخيصات" في صفحة 51 لمعرفة الإجراءات الخاصة بكيفية تشغيل أداة Dell Diagnostics للتشخيصات.

4. املاً "قائمة تدقيق التشخيص" في صفحة 69.

5. استخدم المجموعة الشاملة من خدمات Dell الفورية عبر الإنترنت المتاحة على موقع دعم Dell على الويب (support.dell.com) للحصول على تعليمات حول إجراءات التثبيت واستكشاف الأخطاء وإصلاحها. راجع "الخدمات الفورية عبر الإنترنت" في صفحة 65 للحصول على قائمة أكثر شمولاً بخدمات دعم Dell عبر الإنترنت.

6. إذا لم تساعد الخطوات السابقة على حل المشكلة، فراجع "قبل الاتصال" في صفحة 68.

 **ملاحظة:** اتصل بقسم الدعم التابع لشركة Dell من هاتف قريب من الكمبيوتر أو بجانبه حتى يتمكن فريق الدعم من مساعدتك في أية إجراءات ضرورية.

 **ملاحظة:** قد لا يكون نظام "رمز الخدمة السريعة" من Dell متوفرًا في جميع الدول.

3. حدد Repair Your Computer (إصلاح جهاز الكمبيوتر).

يظهر إطار **System Recovery Options** (خيارات استعادة النظام).

4. حدد تخطيطاً للوحة المفاتيح وانقر فوق **Next** (التالي).

5. للوصول إلى خيارات استرداد النظام، قم بتسجيل الدخول كمستخدم محلي. للوصول إلى مطالبة الأوامر، اكتب administrator في حقل **User Name** (اسم المستخدم) ثم انقر فوق **OK** (موافق).

6. انقر فوق برنامج **Dell Factory Image Restore** (استعادة النسخ الأصلية للبيانات من Dell).

تظهر شاشة الترحيب الخاصة ببرنامج **Factory Image Restore** من Dell.

 **ملاحظة:** وفقاً للتهيئة التي حددتها، فقد تحتاج إلى تحديد **Dell Factory Tools** (أدوات المصنع من Dell)، ثم **Dell Factory Image Restore** (استعادة النسخ الأصلية للبيانات من Dell).

7. انقر فوق **Next** (التالي). تظهر شاشة **Confirm Data Deletion** (تأكيد حذف البيانات).

 **ملاحظة:** إذا كنت لا ترغب في المتابعة باستخدام الخيار **Factory Image Restore** (استعادة النسخ الأصلية للبيانات)، فانقر فوق **Cancel** (إلغاء).

8. حدد مربع الاختيار لتأكيد رغبتك في متابعة إعادة تهيئة محرك الأقراص الثابتة واستعادة برامج النظام إلى حالة المصنع، ثم انقر فوق **Next** (التالي).

تبدأ عملية الاستعادة وقد يستغرق استكمالها خمس دقائق أو أكثر. تظهر رسالة عند استعادة نظام التشغيل والتطبيقات المثبتة في المصنع إلى حالة المصنع.

9. انقر فوق **Finish** (إنهاء) لإعادة تشغيل الكمبيوتر.

لا تلجأ إلى استخدام خيار Dell Factory Image Restore (استعادة النسخ الأصلية للبيانات من Dell) إلا كوسيلة أخيرة لاستعادة نظام التشغيل. فهذا الخيار يؤدي إلى استعادة محرك الأقراص الثابتة إلى الحالة التشغيلية التي كان عليها عند شرائك للكمبيوتر. يتم حذف أية برامج أو ملفات تمت إضافتها بعد استلام الكمبيوتر، بما في ذلك ملفات البيانات، بشكل دائم من محرك الأقراص الثابتة. وملفات البيانات تتضمن المستندات وجداول البيانات ورسائل البريد الإلكتروني والصور الفوتوغرافية الرقمية وملفات الموسيقى وما إلى ذلك. قم بإنشاء نسخ احتياطية لجميع البيانات قبل استخدام الخيار Dell Factory Image Restore (استعادة النسخ الأصلية للبيانات من Dell) إذا أمكن ذلك.

تطبيق خيار Dell Factory Image Restore (استعادة النسخ الأصلية للبيانات من Dell)

1. قم بتشغيل الكمبيوتر.
2. عند ظهور شعار DELL™، اضغط على المفتاح <F8> عدة مرات للوصول إلى الإطار **Advanced Boot Options (خيارات التمهيد المتقدمة)**.

ملاحظة: إذا انتظرت طويلاً وظهر شعار نظام التشغيل، فتابع الانتظار حتى تشاهد سطح مكتب نظام التشغيل® Microsoft® Windows، ثم قم بإعادة تشغيل الكمبيوتر وأعد المحاولة.

استعادة النسخ الأصلية للبيانات من

Dell

تنبيه: يؤدي استخدام الخيار **Dell Factory Image Restore (استعادة النسخ الأصلية للبيانات من Dell)** إلى حذف جميع البيانات الموجودة على محرك الأقراص الثابتة بشكل دائم وإزالة أية برامج أو برامج تشغيل تم تثبيتها بعد استلامك للكمبيوتر. لذا فإن أمكن ذلك، فعليك بإنشاء نسخة احتياطية من البيانات قبل اللجوء إلى استخدام هذا الخيار. لا تلجأ لاستخدام الخيار **Dell Factory Image Restore (استعادة النسخ الأصلية للبيانات من Dell)** إلا إذا لم يساعد الخيار **System Restore (استعادة النظام)** على حل مشكلة نظام التشغيل التي تواجهها.

ملاحظة: قد لا يتوفر خيار **Dell Factory Image Restore (استعادة النسخ الأصلية للبيانات من Dell)** في دول بعينها أو على أجهزة كمبيوتر معينة.

ملاحظة: إذا لم يكن الخيار **Dell Factory Image Restore (استعادة النسخ الأصلية للبيانات من Dell)** متوفراً على الكمبيوتر الذي بحوزتك، فاستخدم تطبيق **DataSafe Local Backup** للنسخ الاحتياطي المحلي للبيانات من Dell (راجع "تطبيق DataSafe Local Backup" للنسخ الاحتياطي المحلي للبيانات من Dell" في صفحة 57) لاستعادة نظام التشغيل.

وسائط استرداد النظام

△ تنبيه: رغم أن وسائط استرداد النظام تم تصميمها خصيصًا للاحتفاظ بملفات البيانات على الكمبيوتر، إلا أنه يوصى بنسخ ملفات البيانات الخاصة بك احتياطيًا قبل استخدام وسائط استرداد النظام.

ويمكنك استخدام وسائط استرداد النظام ، التي تم إنشاؤها باستخدام تطبيق DataSafe Local Backup للنسخ الاحتياطي المحلي للبيانات من Dell، لاستعادة محرك الأقراص الثابتة إلى الحالة التشغيلية التي كان عليها عند شرائك للكمبيوتر مع الاحتفاظ بملفات البيانات على الكمبيوتر. استخدم وسائط استرداد النظام في حالة:

- عطل في نظام التشغيل يحول دون استخدام خيارات الاسترداد التي تم تثبيتها على الكمبيوتر.
- عطل بمحرك الأقراص الثابتة يحول دون استرداد البيانات.

لاستعادة النسخ الأصلية لبيانات الكمبيوتر باستخدام وسائط استرداد النظام:

1. أدخل قرص استرداد النظام أو وحدة USB وأعد تشغيل الكمبيوتر.
 2. عند ظهور شعار **DELL™**، اضغط على **<F12>** فورًا.
- ملاحظة:**  إذا انتظرت لفترة طويلة وظهر شعار نظام التشغيل، فتابع الانتظار حتى تشاهد سطح مكتب نظام التشغيل **Microsoft® Windows®**، ثم قم بإيقاف تشغيل الكمبيوتر وأعد المحاولة.
3. حدد جهاز التمهيد المناسب من القائمة واضغط على المفتاح **<Enter>**.
 4. اتبع الإرشادات التي تظهر على الشاشة لإتمام عملية الاسترداد.

الترقية إلى الإصدار Professional من تطبيق DataSafe Local Backup للنسخ الاحتياطي المحلي للبيانات من Dell

 ملاحظة: قد يكون الإصدار Professional من تطبيق DataSafe Local Backup للنسخ الاحتياطي المحلي للبيانات من Dell مثبتًا على الكمبيوتر الذي بحوزتك، وذلك إذا كنت قد طلبت إياه وقت الشراء.

ويوفر الإصدار Professional من تطبيق DataSafe Local Backup للنسخ الاحتياطي المحلي للبيانات من Dell مزايا إضافية تتيح لك ما يلي:

- إنشاء نسخة احتياطية من محتويات الكمبيوتر واستعادته بناءً على أنواع الملفات
- نسخ الملفات احتياطيًا إلى جهاز تخزين محلي
- جدولة النسخ الاحتياطية التلقائية

للترقية إلى الإصدار Professional من تطبيق DataSafe Local Backup للنسخ الاحتياطي المحلي للبيانات من Dell:

1. انقر نقرًا مزدوجًا فوق رمز تطبيق DataSafe Local Backup للنسخ الاحتياطي المحلي للبيانات من Dell على شريط المهام.
2. انقر فوق **UPGRADE NOW!** (ترقية الآن!)
3. اتبع الإرشادات التي تظهر على الشاشة لإتمام عملية الترقية.

6. حدد **Dell DataSafe Restore and Emergency Backup** (استعادة البيانات باستعمال خدمة DataSafe من Dell والنسخ الاحتياطي في حالة الطوارئ) من القائمة **System Recovery Options** (خيارات استرداد النظام) واتبع الإرشادات التي تظهر على الشاشة.

 ملاحظة: قد تستغرق عملية الاستعادة ساعة أو أكثر بناءً على حجم البيانات المطلوب استعادتها.

 ملاحظة: لمزيد من المعلومات، راجع المقال رقم 353560 بقاعدة المعارف على موقع الويب support.dell.com.

الإصدار Basic من تطبيق DataSafe Local Backup للنسخ الاحتياطي المحلي للبيانات من Dell

لاستعادة النسخ الأصلية للبيانات مع الاحتفاظ بملفات البيانات:

1. أوقف تشغيل الكمبيوتر.
2. افصل جميع الأجهزة (محرك أقراص USB والطابعة وما إلى ذلك) المتصلة بالكمبيوتر وقم بإزالة أية مكونات مادية داخلية تمت إضافتها حديثاً.

ملاحظة: لا تقم بفصل مهائى التيار المتردد.

3. قم بتشغيل الكمبيوتر.

4. عند ظهور شعار DELL™، اضغط على

المفتاح <F8> عدة مرات للوصول إلى الإطارة

Advanced Boot Options (خيارات التمهيد المتقدمة).

ملاحظة: إذا انتظرت لفترة طويلة وظهر شعار نظام التشغيل، فتابع الانتظار حتى تشاهد سطح مكتب نظام التشغيل® Microsoft® Windows، ثم قم بإيقاف تشغيل الكمبيوتر وأعد المحاولة.

5. حدد **Repair Your Computer (إصلاح جهاز الكمبيوتر).**

ملاحظة: قد لا يتوفر تطبيق DataSafe Local Backup للنسخ الاحتياطي المحلي للبيانات من Dell في جميع المناطق.

ملاحظة: إذا لم يكن تطبيق DataSafe Local Backup للنسخ الاحتياطي المحلي للبيانات من Dell متوفرًا على الكمبيوتر الذي بحوزتك، فاستخدم الخيار Dell Factory Image Restore (استعادة النسخ الأصلية للبيانات من Dell) (راجع "استعادة النسخ الأصلية للبيانات من Dell" في صفحة 61) لاستعادة نظام التشغيل.

ويمكنك استخدام تطبيق DataSafe Local Backup للنسخ الاحتياطي المحلي للبيانات من Dell لاستعادة محرك الأقراص الثابتة إلى الحالة التشغيلية التي كان عليها عند شرائك للكمبيوتر، وذلك مع الاحتفاظ بملفات البيانات.

يتيح لك تطبيق DataSafe Local Backup للنسخ الاحتياطي المحلي للبيانات من Dell ما يلي:

- إنشاء نسخة احتياطية لمحتويات الكمبيوتر واسترداده إلى حالة تشغيلية سابقة
- إنشاء وسائط لاسترداد النظام

تطبيق DataSafe Local Backup للنسخ الاحتياطي المحلي للبيانات من Dell

⚠ تنبيه: يؤدي استخدام تطبيق DataSafe Local Backup للنسخ الاحتياطي المحلي للبيانات من Dell إلى الإزالة النهائية لأية برامج أو برامج تشغيل تم تثبيتها بعد استلامك للكمبيوتر. ولذا نوصيك بتحضير وسائط احتياطية من التطبيقات التي تحتاج إلى تثبيتها على الكمبيوتر قبل استخدام تطبيق DataSafe Local Backup للنسخ الاحتياطي المحلي للبيانات من Dell. لا تستخدم تطبيق DataSafe Local Backup للنسخ الاحتياطي المحلي للبيانات من Dell إلا إذا لم يساعد الخيار System Restore (استعادة النظام) على حل مشكلة نظام التشغيل التي تواجهها.

⚠ تنبيه: رغم أن تطبيق DataSafe Local Backup للنسخ الاحتياطي المحلي للبيانات من Dell تم تصميمه خصيصاً للاحتفاظ بملفات البيانات على الكمبيوتر، إلا أنه يوصى بنسخ ملفات البيانات الخاصة بك احتياطياً قبل استخدام تطبيق DataSafe Local Backup للنسخ الاحتياطي المحلي للبيانات من Dell.

التراجع عن آخر استعادة للنظام

📌 ملاحظة: قبل التراجع عن آخر عملية لاستعادة النظام، قم بحفظ وإغلاق جميع الملفات المفتوحة وإنهاء أية برامج مفتوحة. لا تقم بتغيير أية ملفات أو برامج أو فتحها أو حذفها حتى تكتمل عملية استعادة النظام.

1. انقر فوق **Start** (ابدأ) .
2. في المربع Search (بحث)، اكتب System Restore (استعادة النظام) واضغط على <Enter>.
3. انقر فوق **Undo my last restoration** (التراجع عن آخر استعادة) ثم انقر فوق **Next** (التالي).

استعادة النظام

توفر أنظمة التشغيل Windows خيار System Restore (استعادة النظام) الذي يتيح لك إمكانية إرجاع الكمبيوتر إلى حالة تشغيلية سابقة (دون التأثير على ملفات البيانات) وذلك إذا كانت التغييرات التي طرأت على المكونات المادية أو البرامج أو غيرها من إعدادات النظام قد تركت الكمبيوتر في حالة تشغيلية غير مرغوب بها. وذلك علمًا بأنه يمكن الرجوع بشكل كامل في أية تغييرات يتم إجراؤها على الكمبيوتر باستخدام الخيار System Restore (استعادة النظام).

⚠ **تنبيه:** قم بإنشاء نُسخ احتياطية من ملفات البيانات الخاصة بك بشكل منتظم. لا تعمل ميزة System Restore (استعادة النظام) على مراقبة ملفات البيانات الخاصة بك أو استردادها.

بدء تشغيل ميزة System Restore (استعادة النظام)

1. انقر فوق **Start** (ابدأ) .
2. في المربع **Search** (بحث)، اكتب System Restore (استعادة النظام) واضغط على <Enter>.

-  **ملاحظة:** قد يظهر إطار **User Account Control** (التحكم في حساب المستخدم). إذا كنت أحد المسؤولين على الكمبيوتر، فانقر فوق **Continue** (متابعة) أو اتصل بالمسؤول لمتابعة الإجراء المطلوب.
3. انقر فوق **Next** (التالي) واتبع الإرشادات التي تظهر على الشاشة.

إذا لم يساعد خيار System Restore (استعادة النظام) على حل المشكلة، فيمكنك التراجع عن آخر عملية لاستعادة النظام.

استعادة نظام التشغيل

يمكنك استعادة نظام التشغيل على الكمبيوتر باستخدام أي من الخيارات التالية:

⚠ تنبيه: يؤدي استخدام ميزة **Dell Factory Image Restore** (استعادة النسخ الأصلية للبيانات من Dell) أو قرص **Operating System** (نظام التشغيل) إلى حذف جميع ملفات البيانات نهائيًا من الكمبيوتر. لذا، قم بإجراء نسخ احتياطي لملفات البيانات قبل استخدام هذه الخيارات، إن أمكن ذلك.

الخيار	الاستخدام
استعادة النظام	كحل أول
تطبيق Dell DataSafe Local Backup	عند فشل الخيار System Restore (استعادة النظام) في حل المشكلة
وسائط استرداد النظام	عندما يحول عطل نظام التشغيل دون استخدام الخيار System Restore (استعادة النظام) وتطبيق Dell DataSafe Local Backup عند تثبيت النسخ الأصلية للبيانات على محرك أقراص ثابتة تم تركيبه حديثًا
Dell Factory Image Restore (استعادة النسخ الأصلية للبيانات من Dell)	لاستعادة الكمبيوتر إلى الحالة التشغيلية التي كان عليها عندما استلمت الكمبيوتر
قرص Operating System (نظام التشغيل)	لإعادة تثبيت نظام التشغيل فقط على الكمبيوتر
ملاحظة: قد لا يتم إرفاق قرص Operating System (نظام التشغيل) مع الكمبيوتر.	

9. عند اكتمال الاختبارات، قم بإغلاق شاشة الاختبار
Choose An Option للعودة إلى الإطار
(تحديد خيار).
10. للخروج من أداة Dell Diagnostics للتشخيصات
 وإعادة تشغيل الكمبيوتر، انقر فوق **Exit (إنهاء)**.
11. أخرج قرص *Drivers and Utilities* (برامج
 التشغيل والأدوات المساعدة).
3. عند ظهور قائمة أجهزة التمهيد، قم بتمييز **CD/DVD/CD-RW** واضغط على المفتاح **<Enter>**.
4. حدد الخيار **Boot from CD-ROM (التمهيد من محرك الأقراص المضغوطة)** من القائمة التي تظهر واضغط على المفتاح **<Enter>**.
5. اكتب 1 لبدء عرض قائمة الأقراص المضغوطة واضغط على المفتاح **<Enter>** للمتابعة.
6. حدد **Run the 32 Bit Dell Diagnostics** (تشغيل أداة Dell Diagnostics للتشخيصات إصدار 32 بت) من القائمة المرقمة. في حالة ظهور عدة إصدارات في القائمة، حدد الإصدار المناسب للكمبيوتر الذي بحوزتك.
7. حدد الاختبار الذي تريد تشغيله.
8. إذا تمت مصادفة إحدى المشكلات خلال اختبار ما، فسوف تظهر رسالة تحمل كود خطأ وشرحاً للمشكلة. قم بكتابة رمز الخطأ ووصف المشكلة واتصل بشركة Dell (راجع "الاتصال بشركة Dell" في صفحة 70).
- ملاحظة: يتم عرض "رقم الصيانة" الخاص بالكمبيوتر بالجزء العلوي من كل شاشة اختبار. ويساعدك "رقم الصيانة" في تعريف الكمبيوتر الخاص بك عند اتصالك بشركة Dell.

بدء تشغيل أداة Dell Diagnostics للتشخيصات من قرص Drivers and Utilities (برامج التشغيل والأدوات المساعدة)

ملاحظة: قد لا يتم إرفاق قرص *Drivers and Utilities* (برامج التشغيل والأدوات المساعدة) مع الكمبيوتر.

1. أدخل قرص *Drivers and Utilities* (برامج التشغيل والأدوات المساعدة).

2. أوقف تشغيل الكمبيوتر ثم أعد تشغيله.
عند ظهور شعار **DELL™**، اضغط على المفتاح **<F12>** فوراً.

ملاحظة: إذا انتظرت لفترة طويلة وظهر شعار نظام التشغيل، فتابع الانتظار حتى تشاهد سطح مكتب نظام التشغيل **Microsoft® Windows®**، ثم قم بإيقاف تشغيل الكمبيوتر وأعد المحاولة.

ملاحظة: يؤدي اتباع الخطوات التالية إلى تغيير تسلسل التمهيد لمرّة واحدة فقط. وفي المرّة التالية عند بدء تشغيل الكمبيوتر، يتم تمهيده وفقاً للأجهزة المحددة في برنامج إعداد النظام.

ملاحظة: يتم عرض "رقم الصيانة" الخاص بالكمبيوتر بالجزء العلوي من كل شاشة اختبار. ويساعدك "رقم الصيانة" في تعريف الكمبيوتر الخاص بك عند اتصالك بشركة Dell.

6. عند اكتمال الاختبارات، قم بإغلاق شاشة الاختبار للعودة إلى الإطار **Choose An Option** (تحديد خيار).

7. للخروج من أداة Dell Diagnostics للتشخيصات وإعادة تشغيل الكمبيوتر، انقر فوق **Exit (إنهاء)**.

c. إذا كنت تواجه أية مشكلات تتعلق بالذاكرة فاضغط على المفتاح <y>، وإلا فاضغط على المفتاح <n>.

d. يتم عرض الرسالة التالية " Booting Dell Diagnostic Utility Partition. Press any key to continue (تمهيد قسم أداة التشخيص المساعدة من Dell. اضغط على أي مفتاح للمتابعة)." .

e. اضغط على أي مفتاح للانتقال إلى إطار **Choose An Option (تحديد خيار)**.

في حالة عدم تنشيط تقييم النظام قبل التمهيد (PSA):

اضغط على أي مفتاح لتشغيل Dell Diagnostics للتشخيصات من قسم أداة التشخيص المساعدة على محرك الأقراص الثابتة لديك، وكذلك للانتقال إلى إطار **Choose An Option (تحديد خيار)**.

4. حدد الاختبار الذي تريد تشغيله.

5. إذا تمت مصادفة إحدى المشكلات خلال اختبار ما، فسوف تظهر رسالة تحمل كودًا خطأ وشرحًا للمشكلة. قم بكتابة رمز الخطأ ووصف المشكلة واتصل بشركة Dell (راجع "الاتصال بشركة Dell" في صفحة 70).

ملاحظة: إذا انتظرت لفترة طويلة وظهر شعار نظام التشغيل، فتابع الانتظار حتى تشاهد سطح مكتب نظام التشغيل **Microsoft® Windows®**، ثم قم بإيقاف تشغيل الكمبيوتر وأعد المحاولة.

ملاحظة: إذا شاهدت رسالة تحذرك بعدم العثور على قسم لأداة التشخيص المساعدة، فقم بتشغيل أداة Dell Diagnostics للتشخيصات من قرص **Drivers and Utilities** (برامج التشغيل والأدوات المساعدة).

في حالة تنشيط تقييم النظام قبل التمهيد (PSA):

a. سيبدأ تقييم النظام قبل التمهيد (PSA) بتشغيل الاختبارات.

b. في حالة اكتمال عملية تقييم النظام قبل التمهيد (PSA) بنجاح، تظهر الرسالة التالية: "No

problems have been found with this system so far.

?Do you want to run the

remaining memory tests

This will take about 30

minutes or more. ?Do

you want to continue

(Recommended) (لم يتم

اكتشاف أية مشكلة تتعلق

بهذا النظام حتى الآن. هل

ترغب في إجراء اختبارات

الذاكرة المتبقية؟

سيستغرق هذا الأمر 30

دقيقة أو أكثر. هل ترغب في

المتابعة؟ (موصى به)."

بدء تشغيل أداة Dell Diagnostics للتشخيصات من محرك الأقراص الثابتة

توجد أداة Dell Diagnostics للتشخيصات في قسم مخفي لأدوات التشخيص المساعدة على محرك الأقراص الثابتة لديك.

 **ملاحظة:** إذا تعذر على الكمبيوتر عرض صورة الشاشة، فاتصل بشركة Dell (راجع "الاتصال بشركة Dell" في صفحة 70).

1. تأكد من توصيل الكمبيوتر بأخذ تيار كهربائي تعلم أنه يعمل بكفاءة.
2. قم بتشغيل الكمبيوتر (أو إعادة تشغيله).
3. عند ظهور شعار DELL™، اضغط على <F12> فوراً. حدد **Diagnostics (تشخيصات)** من قائمة التمهيد واضغط على <Enter>. قد يؤدي ذلك إلى تنشيط تقييم النظام قبل التمهيد (PSA) على الكمبيوتر لديك.

أداة Dell Diagnostics التشخيصية

إذا واجهت مشكلة في الكمبيوتر الذي بحوزتك، فقم بإجراء الفحوصات المذكورة في قسم "مشكلات البرامج وعدم الاستجابة" في صفحة 45 وقم بتشغيل أداة Dell Diagnostics للتشخيصات قبل الاتصال بشركة Dell للحصول على المساعدة الفنية.

 **ملاحظة:** لا تعمل أداة Dell Diagnostics للتشخيصات إلا مع أجهزة كمبيوتر Dell فقط.

 **ملاحظة:** قد لا يتم إرفاق قرص *Drivers and Utilities* (برامج التشغيل والأدوات المساعدة) مع الكمبيوتر.

تأكد من ظهور الجهاز الذي تريد اختباره في برنامج إعداد النظام ومن أنه نشط. اضغط على <F2> أثناء تشغيل POST (الاختبار الذاتي عند بدء التشغيل) للدخول إلى الأداة المساعدة لإعداد النظام (BIOS).

ابدأ تشغيل أداة Dell Diagnostics للتشخيصات من محرك الأقراص الثابتة أو من قرص *Drivers and Utilities* (برامج التشغيل والأدوات المساعدة).

أداة استكشاف مشكلات الأجهزة وحلها

إذا لم يتم اكتشاف أحد الأجهزة أثناء إعداد نظام التشغيل أو إذا تم اكتشافه لكن تمت تهيئته بشكل غير صحيح، فيمكنك استخدام أداة استكشاف أخطاء الأجهزة وإصلاحها لحل مشكلة عدم التوافق.

لبدء تشغيل أداة استكشاف مشكلات الأجهزة وحلها:

1. انقر فوق **Start** (ابدأ)  ← **Help and Support** (التعليمات والدعم).
2. اكتب `hardware troubleshooter` (أداة استكشاف أخطاء الأجهزة وإصلاحها) في حقل البحث واضغط على **<Enter>** لبدء البحث.
3. في نتائج البحث، حدد الخيار الذي يقدم أفضل وصف للمشكلة التي تواجهها واتبع باقي خطوات استكشاف المشكلات وحلها.

CAUTION - Hard Drive SELF MONITORING SYSTEM has reported that a parameter has exceeded its normal operating range. Dell recommends that you back up your data regularly. A parameter out of range may or may not indicate a potential hard drive problem (تنبيه - اكتشف "نظام المراقبة الذاتية" لمحرك الأقراص الثابتة أن أحد المعاملات قد تجاوز نطاق التشغيل الطبيعي المحدد له. ننصح Dell بأن تقوم بإنشاء نسخة احتياطية من بياناتك بانتظام. قد يشير وجود معامل تجاوز نطاق التشغيل إلى احتمال وجود مشكلة بمحرك الأقراص الثابتة أو قد لا يشير إلى ذلك) — حدث خطأ في تقنية المراقبة الذاتية والتحليل وإعداد التقارير (S.M.A.R.T)، قد يكون هناك عطل بمحرك الأقراص الثابتة. اتصل بشركة Dell للحصول على المساعدة (انظر "الاتصال بشركة Dell" في صفحة 70).

— **No boot device available** (لا يتوفر جهاز تمهيد) —

لا يوجد قسم قابل للتمهيد على محرك الأقراص الثابتة أو أن كابل محرك الأقراص الثابتة غير مثبت بإحكام أو لا يوجد جهاز قابل للتمهيد.

- إذا كان محرك الأقراص الثابتة هو جهاز التمهيد المستخدم، فتأكد من توصيل الكابلات وتركيب محرك الأقراص بشكل صحيح وتقسيمه كجهاز تمهيد.
- ادخل إلى إعداد النظام وتأكد من صحة معلومات تسلسل التمهيد، (انظر دليل تقنية Dell المتوفر على محرك الأقراص الثابتة لديك أو على الإنترنت على العنوان التالي support.dell.com/manuals).

— **No timer tick interrupt** (عدم توقف مؤشر المؤقت) —

قد تكون إحدى الشرائح الموجودة على لوحة النظام معطلة أو أن هناك عطلاً ما بلوحة النظام. اتصل بشركة Dell (راجع "الاتصال بشركة Dell" في صفحة 70).

USB over current error (خطأ ارتفاع التيار بجهاز

USB) — افصل جهاز USB. يحتاج جهاز USB الخاص بك إلى مزيد من الطاقة ليعمل بشكل صحيح. استخدم مصدر طاقة خارجياً لتوصيل جهاز USB أو إذا كان جهازك يحتوي على كابل USB، فقم بتوصيل كل منهما.

CMOS checksum error (خطأ في المجموع

الاختباري لـ **CMOS)** — احتمال حدوث عطل في لوحة النظام أو انخفاض مستوى شحن بطارية ساعة الوقت الفعلي (RTC). استبدل البطارية (راجع دليل الخدمة على العنوان support.dell.com/manuals) أو اتصل بشركة Dell للحصول على المساعدة (راجع "الاتصال بشركة Dell" في صفحة 70).

Hard-disk drive failure (عطل في محرك الأقراص

الثابتة) — احتمال حدوث عطل في محرك الأقراص الثابتة أثناء إجراء الاختبار الذاتي عند بدء التشغيل (POST). اتصل بشركة Dell (راجع "الاتصال بشركة Dell" في صفحة 70).

Hard-disk drive read failure (عطل في القراءة

بمحرك الأقراص الثابتة) — عطل محتمل في محرك الأقراص الثابتة أثناء إجراء اختبار تمهيد محرك الأقراص الثابتة. اتصل بشركة Dell (راجع "الاتصال بشركة Dell" في صفحة 70).

Keyboard failure (عطل بلوحة المفاتيح) — حدث

عطل ما في لوحة المفاتيح أو أن الكابل غير مثبت بإحكام. لاستبدال لوحة المفاتيح، (انظر دليل الخدمة على العنوان التالي support.dell.com/manuals).

موقع الويب الخاص بخدمة "تنزيلات Dell"

ملاحظة: قد لا تتوفر خدمة "تنزيلات Dell" في جميع المناطق.

بعض البرامج التي يتم تثبيتها مسبقاً على الكمبيوتر الجديد الذي بحوزتك لا تشتمل على قرص مضغوط أو قرص DVD احتياطي. وهذه البرامج تتوفر على موقع الويب الخاص بخدمة "تنزيلات Dell". ومن موقع الويب هذا، يمكنك تنزيل البرامج المتاحة لإعادة تثبيتها أو إنشاء الوسائط الاحتياطية الخاصة بك.

للتسجيل واستعمال خدمة "تنزيلات Dell":

1. انتقل إلى العنوان downloadstore.dell.com/media.
2. اتبع الإرشادات التي تظهر على الشاشة للتسجيل وتنزيل البرنامج.
3. أعد تثبيت البرنامج أو قم بإنشاء وسائط احتياطية للبرنامج لاستخدامها مستقبلاً.

رسائل النظام

إذا كان جهاز الكمبيوتر يعاني من مشكلة أو عطل، فقد تظهر "رسالة نظام" ستساعدك على تحديد السبب وراء المشكلة والإجراء الضروري لحلها.

ملاحظة: إذا لم تكن الرسالة التي تلقيتها مدرجة في النماذج التالية، فراجع الوثائق الخاصة بنظام التشغيل أو البرنامج الذي كان قيد التشغيل عند ظهور هذه الرسالة. بدلاً من ذلك، يمكنك الاطلاع على دليل تقنية Dell المتوفر على محرك الأقراص الثابتة لديك أو على العنوان support.dell.com/manuals أو اتصل بشركة Dell (راجع "الاتصال بشركة Dell" في الصفحة 70).

Alert! Previous attempts at booting this system have failed at checkpoint `[[nnnn nnnn]]`. (تنبيه! فشلت محاولات سابقة عند تمهيد هذا النظام عند نقطة المراجعة [nnnn nnnn].) For help in resolving this problem, please note this checkpoint and contact Dell Technical Support (تنبيه! فشلت محاولات سابقة عند تمهيد هذا النظام عند نقطة المراجعة [nnnn]). للمساعدة على حل هذه المشكلة، الرجاء تدوين نقطة المراجعة هذه والاتصال بقسم الدعم الفني التابع لشركة Dell) — فشل الكمبيوتر في استكمال إجراءات التمهيد ثلاث مرات متتالية بسبب نفس الخطأ. اتصل بشركة Dell (راجع "الاتصال بشركة Dell" في صفحة 70).

التنبيهات (تنبيهات الدعم الفني الخاصة
بالكمبيوتر الذي بحوزتك)



المساعدة من Dell (الدعم الفني باستخدام
أداة DellConnect™ وخدمة العملاء
والتدريب والبرامج التعليمية والمساعدة
الإرشادية من خلال خدمة Solution™
Station والفحص عبر الإنترنت باستخدام
أداة (PC CheckUp)



حول النظام الخاص بك (وثائق النظام
ومعلومات الضمان ومعلومات النظام
والترقيات والملحقات)



للحصول على المزيد من المعلومات حول مركز الدعم Dell
Support Center وأدوات الدعم المتوفرة، انقر فوق
علامة التبويب Services (الخدمات) على موقع الويب
.support.dell.com

استخدام أدوات الدعم

تطبيق مركز الدعم Dell Support Center

يُعد مركز الدعم Dell Support Center بمثابة
تطبيق سهل الاستخدام يوفر معلومات عن الكمبيوتر وخدمة
متخصصة وموارد دعم.

ولتشغيل هذا التطبيق، انقر فوق الرمز  بشريط المهام.

تعرض الصفحة الرئيسية لتطبيق مركز الدعم Dell
Support Center كلاً من رقم طراز الكمبيوتر ورقم
الصيانة ورمز الخدمة السريعة ومعلومات الاتصال لطلب
الخدمة.

كما توفر الصفحة الرئيسية ارتباطات للوصول إلى ما يلي:

التعليمات الذاتية (استكشاف المشكلات
وحلها والأمان وأداء النظام والشبكة/
الإنترنت والنسخ الاحتياطي/الاسترداد
ونظام التشغيل Windows)



2. في شاشة الترحيب، انقر فوق **Next (التالي)**.

3. اتبع الإرشادات التي تظهر على الشاشة.

في حالة توقف الكمبيوتر عن الاستجابة أو ظهور شاشة زرقاء ثابتة —

⚠ تنبيه: قد تفقد البيانات إذا لم تتمكن من إيقاف تشغيل نظام التشغيل.

إذا لم تتمكن من الحصول على استجابة بالضغط على أي مفتاح في لوحة المفاتيح أو تحريك الماوس، فاضغط على زر الطاقة حتى يتوقف الكمبيوتر عن العمل، ثم قم بإعادة تشغيل الكمبيوتر.

في حالة مواجهة مشكلات أخرى متعلقة بالبرامج —

• قم بإنشاء نسخة احتياطية من ملفاتك على الفور.

• استخدم برنامجًا للكشف عن الفيروسات لفحص محرك الأقراص الثابتة أو الأقراص المضغوطة.

• قم بحفظ وإغلاق أية ملفات أو برامج مفتوحة وإيقاف تشغيل الكمبيوتر من قائمة **Start (ابدأ)**.

• راجع وثائق البرنامج أو اتصل بالجهة المصنعة للبرنامج للحصول على المعلومات الخاصة باستكشاف المشكلات وحلها:

— تأكد من توافق البرنامج مع نظام التشغيل المثبت على الكمبيوتر المستخدم.

— تأكد أن الكمبيوتر المستخدم يفي بالحد الأدنى من متطلبات الأجهزة اللازمة لتشغيل البرنامج. راجع وثائق البرنامج للحصول على المعلومات.

— تأكد من تثبيت البرنامج وتهيئته بشكل صحيح.

— تحقق من عدم تعارض برامج تشغيل الأجهزة مع البرنامج.

— إذا لزم الأمر، فقم بإلغاء تثبيت هذا البرنامج ثم أعد تثبيته.

في حال تم تصميم أحد البرامج ليتوافق مع إصدار سابق من نظام التشغيل **Microsoft® Windows®** —

قم بتشغيل **Program Compatibility Wizard** (معالج توافق البرامج). يقوم **Program Compatibility Wizard** (معالج توافق البرامج) بتهيئة البرنامج بحيث يتم تشغيله في بيئة مشابهة لبيئات إصدار سابق من نظام التشغيل **Microsoft Windows**.

نظام التشغيل **Windows® 7**

1. انقر فوق **Start** (ابدأ)  ← **Control Panel** (لوحة التحكم) ← **Programs** (البرامج) ← **Run programs made for previous versions of Windows** (تشغيل برامج تم تصميمها للعمل مع إصدارات سابقة من نظام التشغيل **Windows**).

2. في شاشة الترحيب، انقر فوق **Next** (التالي).
3. اتبع الإرشادات التي تظهر على الشاشة.

نظام التشغيل **Windows Vista®**

1. انقر فوق **Start** (ابدأ)  ← **Control Panel** (لوحة التحكم) ← **Programs** (البرامج) ← **Use an older program with this version of Windows** (استخدام برنامج أقدم مع هذا الإصدار من نظام التشغيل **Windows**).

مشكلات عدم الاستجابة والبرامج

في حالة تعذر بدء تشغيل الكمبيوتر — تأكد من توصيل كابل مهائى التيار المتردد بالكمبيوتر وبمأخذ التيار الكهربائي بإحكام.

في حالة توقف أحد البرامج عن الاستجابة — قم بإنهاء تشغيل هذا البرنامج بالطريقة التالية:

1. اضغط على **<Ctrl><Shift><Esc>** في نفس الوقت.

2. انقر فوق **Applications** (تطبيقات).

3. انقر فوق البرنامج الذي توقف عن الاستجابة

4. انقر فوق **End Task** (إنهاء المهمة).

في حالة تعطل أحد البرامج بشكل متكرر — راجع مستندات هذا البرنامج. وإذا لزم الأمر، فقم بإلغاء تثبيت هذا البرنامج وإعادة تثبيته مرة أخرى.

 **ملاحظة:** عادةً ما تشتمل البرامج على إرشادات التثبيت في المستندات الخاصة بها أو على القرص (القرص المضغوط أو قرص DVD).

مشكلات الذاكرة

إذا تلقيت رسالة تشير إلى عدم كفاية الذاكرة —

- قم بحفظ أية ملفات مفتوحة وإغلاقها وإنهاء أية برامج مفتوحة لا تستخدمها ، وذلك لتري هل ساعد هذا الإجراء في حل المشكلة أم لا.

- راجع وثائق البرنامج لمعرفة الحد الأدنى من متطلبات الذاكرة.

- أعد تركيب وحدة (وحدات) الذاكرة في الموصل (الموصلات) (انظر دليل الخدمة على العنوان support.dell.com/manuals للحصول على الإرشادات).

- إذا استمرت المشكلة، فاتصل بشركة Dell (انظر "الاتصال بشركة Dell" في الصفحة 70).

إذا واجهت مشكلات أخرى متعلقة بالذاكرة —

- قم بتشغيل أداة Dell Diagnostics للتشخيصات (راجع "أداة Dell Diagnostics للتشخيصات" في صفحة 51).

- إذا استمرت المشكلة، فاتصل بشركة Dell (راجع "الاتصال بشركة Dell" في صفحة 70).

- في حالة عدم استجابة شاشة العرض، اضغط على زر الطاقة إلى أن يتوقف الكمبيوتر عن التشغيل، ثم أعد تشغيله مجددًا.

- إذا استمرت المشكلة، فاتصل بشركة Dell (راجع "الاتصال بشركة Dell" في صفحة 70).

في حالة مواجهة تداخل يعيق الاستقبال على الكمبيوتر — هناك إشارة غير مرغوب بها تنشئ تداخلاً من خلال مقاطعة الإشارات الأخرى أو حظرها. تتمثل بعض الأسباب المحتملة للتداخل فيما يلي:

- كابلات الإطالة الخاصة بالطاقة ولوحة المفاتيح والماوس.

- توصيل عدة أجهزة بنفس مشترك الطاقة.

- توصيل العديد من مشتركات الطاقة بنفس مأخذ التيار الكهربائي.

مشكلات الطاقة

إذا كان مصباح الطاقة مطفاً — فهذا يعني أن الكمبيوتر في وضع إيقاف التشغيل أو أنه في وضع الإسبات أو لا يتلقى طاقة.

• اضغط على زر الطاقة. يستأنف الكمبيوتر التشغيل الطبيعي إذا كان في وضع إيقاف التشغيل أو الإسبات.

• أعد توصيل كابل مهائى التيار المتردد بكل من موصل الطاقة الموجود على الكمبيوتر ومأخذ التيار الكهربائي.

• إذا كان الكمبيوتر متصلاً بمشترك تيار كهربائي، فتأكد أن هذا المشترك متصل بمأخذ تيار كهربائي وأنه في وضع التشغيل.

• قم مؤقتاً بتجاوز أجهزة حماية الطاقة ومشترك الطاقة وكابلات الإطالة للتحقق من بدء تشغيل الكمبيوتر بشكل صحيح.

• تأكد من عمل مأخذ التيار الكهربائي بشكل صحيح من خلال اختباره باستخدام جهاز آخر، كأحد المصاييح.

• افحص توصيلات كابل مهائى التيار المتردد. إذا كان مهائى التيار المتردد به مصباح، فتأكد من إضاءة هذا المصباح.

في حالة إضاءة مصباح الطاقة بلون أبيض ثابت وعدم استجابة الكمبيوتر — ربما يرجع هذا لعدم استجابة شاشة العرض.

• اضغط على زر الطاقة حتى يتوقف تشغيل الكمبيوتر ثم قم بتشغيله مرة أخرى.

• إذا استمرت المشكلة، فاتصل بشركة Dell (راجع "الاتصال بشركة Dell" في صفحة 70).

إذا كان مصباح الطاقة يومض باللون الأبيض — فهذا يعني أن الكمبيوتر في وضع الاستعداد أو قد تكون شاشة العرض لا تستجيب.

• اضغط على أحد مفاتيح لوحة المفاتيح أو قم بتحريك الماوس المتصلة أو أحد أصابعك على لوحة اللمس أو اضغط على زر الطاقة لاستئناف عملية التشغيل الطبيعي.

مشكلات الشبكة

الاتصالات اللاسلكية

في حالة فقدان الاتصال بالشبكة اللاسلكية —

جهاز التوجيه اللاسلكي غير متصل بالشبكة أو تم تعطيل الاتصال اللاسلكي على الكمبيوتر.

• افحص جهاز التوجيه اللاسلكي للتأكد أنه قيد التشغيل ومتصل بمصدر بياناتك (مودم الكابل أو لوحة وصل شبكة الاتصال).

• تأكد من تمكين ميزة الاتصال اللاسلكي (راجع "تمكين أو تعطيل ميزة الاتصال اللاسلكي" في صفحة 12).

• قم بإعادة إنشاء الاتصال بجهاز التوجيه اللاسلكي (راجع "إعداد اتصال لاسلكي" في صفحة 15).

• قد يتسبب التداخل في حظر الاتصال اللاسلكي لديك أو مقاطعته. حاول تغيير موضع الكمبيوتر ليصبح أقرب إلى جهاز التوجيه اللاسلكي.

الاتصالات السلكية

في حالة فقدان الاتصال بالشبكة السلكية — هذا يعني أن كابل الشبكة غير مثبت بإحكام أو تالف. افحص الكابل لتتأكد أنه متصل وغير تالف.

حل المشكلات

يوفر هذا القسم معلومات حول استكشاف المشكلات وحلها للكمبيوتر الذي بحوزتك. إذا تعذر عليك حل المشكلة التي تواجهك باتباع الإرشادات التالية، فراجع "استخدام أدوات الدعم" في صفحة 47 أو "الاتصال بشركة Dell" في صفحة 70.

رموز إشارات التنبيه الصوتية

قد يصدر الكمبيوتر سلسلة من إشارات التنبيه الصوتية أثناء بدء تشغيله في حالة وجود أخطاء أو مشكلات بالكمبيوتر. ويتم تحديد المشكلات من خلال هذه السلسلة من الأصوات التي تسمى رموز إشارات التنبيه الصوتية. وإذا ما صدرت هذه الإشارات، اكتب رمز الإشارة الصوتية واتصل بشركة Dell (راجع "الاتصال بشركة Dell" في صفحة 70).

 **ملاحظة:** لاستبدال الأجزاء، راجع دليل الخدمة على العنوان support.dell.com/manuals.

المشكلة المحتملة	رمز إشارة التنبيه الصوتية
احتمال حدوث عطل بلوحة النظام — حدث عطل في المجموع الاختباري لذاكرة القراءة فقط (ROM) بنظام الإدخال والإخراج الأساسي (BIOS)	واحد
لم يتم اكتشاف ذاكرة وصول عشوائي (RAM)	اثنان
ملاحظة: إذا كنت قد قمت بتركيب وحدة الذاكرة أو استبدالها، فتأكد من استقرارها في موضعها بشكل صحيح.	
احتمال حدوث عطل بلوحة النظام — خطأ في مجموعة الشرائح	ثلاثة
فشل القراءة من/الكتابة إلى ذاكرة الوصول العشوائي (RAM)	أربعة
عطل في ساعة الوقت الفعلي	خمسة
عطل في بطاقة الفيديو أو الشريحة	ستة
عطل في المعالج	سبعة
عطل في الشاشة	ثمانية

شريط مهام Dell

شريط مهام Dell هو مجموعة من الرموز التي توفر إمكانية الوصول بسهولة إلى التطبيقات والملفات والمجلدات التي تستخدمها بشكل متكرر. ويمكنك تخصيص "شريط المهام" هذا من خلال ما يلي:

- إضافة الرموز أو إزالتها
- تغيير لون "شريط المهام" وموقعه
- تغيير الرموز المرتبطة في فئات
- تغيير الإجراءات التي تقوم بها الرموز



إضافة فئة

1. انقر بزر الماوس الأيمن فوق "شريط المهام"، وانقر فوق **Add (إضافة) ← Category (فئة)**.
- يظهر الإطار **Add/Edit Category (إضافة/تعديل فئة)**.

2. أدخل عنواناً للفئة في الحقل **Title (العنوان)**.

3. حدد رمزاً للفئة من مربع **Select an image: (تحديد صورة:)**.

4. انقر فوق **Save (حفظ)**.

إضافة رمز

قم بسحب الرمز وإسقاطه على "شريط المهام" أو إحدى الفئات.

إزالة فئة أو رمز

1. انقر بزر الماوس الأيمن فوق الفئة أو الرمز في "شريط المهام"، ثم انقر فوق **Delete shortcut (حذف فئة)** أو **Delete category (حذف فئة)**.

2. اتبع الإرشادات التي تظهر على الشاشة.

تخصيص شريط المهام

1. انقر بزر الماوس الأيمن فوق "شريط المهام"، وانقر فوق **Advanced Setting ... (إعدادات متقدمة...)**.

2. حدد الخيار المطلوب لتخصيص "شريط المهام".

خدمة DataSafe للنسخ الاحتياطي للبيانات عبر الإنترنت من Dell

ملاحظة: قد لا تتوفر خدمة DataSafe للنسخ الاحتياطي للبيانات عبر الإنترنت من Dell في جميع المناطق.

ملاحظة: يوصى باستعمال اتصال ذي نطاق ترددي عريض للحصول على سرعات تحميل/تنزيل فائقة.

تُعد خدمة DataSafe للنسخ الاحتياطي للبيانات عبر الإنترنت من Dell بمثابة خدمة نسخ احتياطي واسترداد تلقائية تساعد على حماية بياناتك وملفاتك الأخرى بالغة الأهمية من الحوادث الخطيرة للغاية مثل السرقة أو نشوب الحرائق أو الكوارث الطبيعية. ويمكنك الوصول إلى هذه الخدمة على الكمبيوتر الذي بحوزتك باستخدام حساب محمي بكلمة مرور.

لمزيد من المعلومات، تفضل بزيارة موقع الويب delldatasafe.com.

لجدولة النسخ الاحتياطية:

1. انقر نقرًا مزدوجًا فوق رمز Dell DataSafe Online  على شريط المهام.
2. اتبع الإرشادات التي تظهر على الشاشة.

مميزات البرامج

ملاحظة: للحصول على معلومات حول المميزات الموضحة في هذا القسم، انظر دليل تقنية Dell على الموقع support.dell.com/manuals أو على الموقع التالي:

Dell Help Documentation ← **All Programs** (كل البرامج) ← **Start : Windows® 7** (ابدأ)  (وثائق تعليمات Dell)

Dell EDocs ← **Help and Support** (التعليمات والدعم) ← **Start : Windows Vista®** (ابدأ) 

الإنتاجية والاتصال

يمكنك استخدام الكمبيوتر لإنشاء عروض تقديمية وكتيبات وبطاقات معايدة وإعلانات مطبوعة وجداول بيانات. كما يمكنك تحرير الصور الفوتوغرافية والصور الرقمية وعرضها. تحقق من طلب الشراء الخاص بالبرامج المثبتة على الكمبيوتر لديك. بعد الاتصال بالإنترنت، تستطيع الوصول إلى مواقع الويب وإعداد حساب بريد إلكتروني وتحميل الملفات وتنزيلها.

الترفيه والوسائط المتعددة

تستطيع استخدام الكمبيوتر لمشاهدة ملفات الفيديو، وممارسة الألعاب والاستماع إلى الموسيقى وإلى المحطات الإذاعية عبر الإنترنت.

يمكنك تنزيل الصور وملفات الفيديو أو نسخها من الأجهزة المحمولة، مثل الكاميرات الرقمية والهواتف المحمولة. وتتيح لك التطبيقات البرمجية الاختيارية إمكانية تنظيم وإنشاء ملفات الفيديو والموسيقى التي يمكن تسجيلها على الأقراص، أو حفظها إلى المنتجات المحمولة مثل مشغلات MP3 والأجهزة الترفيهية المحمولة، أو تشغيلها وعرضها مباشرةً على أجهزة التلفاز المتصلة وأجهزة العرض ومعدات المسرح المنزلي.

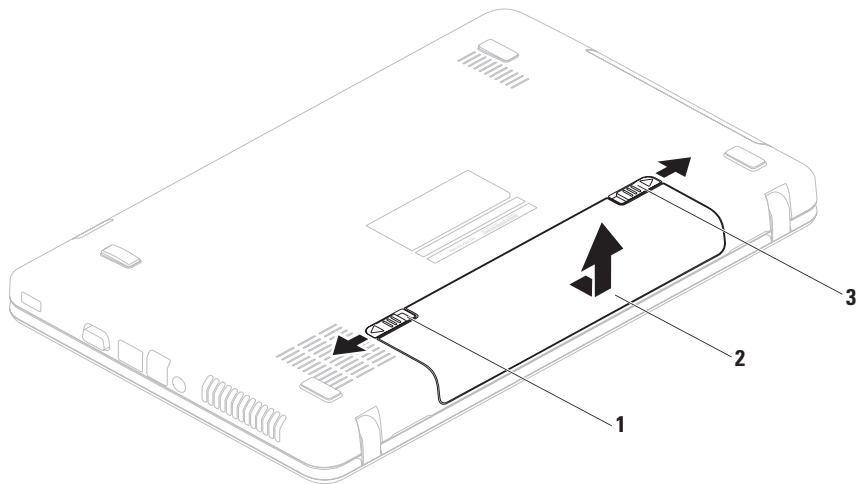

1 مزلاج قفل البطارية

2 البطارية

3 مزلاج تحرير البطارية

إزالة البطارية واستبدالها

⚠️ تحذير: قبل الشروع في أي من الإجراءات الموضحة في هذا القسم، اتبع إرشادات السلامة الواردة مع الكمبيوتر الخاص بك.

⚠️ تحذير: قد يتسبب استخدام بطارية غير متوافقة في زيادة خطر نشوب حريق أو حدوث انفجار. يجب استخدام بطارية تم شراؤها من Dell فقط مع هذا الكمبيوتر. تجنب استخدام بطاريات من أجهزة كمبيوتر أخرى.



⚠️ تحذير: قبل إزالة البطارية، عليك بإيقاف تشغيل الكمبيوتر وإزالة الكابلات الخارجية (بما في ذلك مهائى التيار المتردد).

لإزالة البطارية:

1. أوقف تشغيل الكمبيوتر واقلبه.
2. قم بتحريك مزلاج تحرير البطارية ومزلاج قفل البطارية إلى أوضاع الفتح.
3. حرّك البطارية وارفعها خارج الحاوية المخصصة لها.

لإعادة تركيب البطارية:

1. قم بمحاذاة الألسنة الموجودة على البطارية مع الفتحات الموجودة على الحاوية الخاصة بها.
2. أدخل البطارية في الحاوية الخاصة بها حتى تستقر في موضعها.
3. قم بتحريك مزلاج قفل البطارية إلى وضع القفل.

-
- 1 مؤشر نشاط الكاميرا — يوضح ما إذا كانت الكاميرا قيد التشغيل أم إيقاف التشغيل.
 - 2 الكاميرا — كاميرا مدمجة لتصوير مقاطع الفيديو وعقد المؤتمرات والدراسة.
 - 3 الشاشة — قد تختلف الشاشة التي تحصل عليها بناءً على ما حددته عند شرائك للكمبيوتر. للحصول على مزيد من المعلومات حول شاشات العرض، انظر دليل تقنية *Dell* على الموقع support.dell.com/manuals أو على الموقع التالي:
Dell Help Documentation ← **All Programs** ←  (ابدأ) **Start : Windows® 7**
(وثائق تعليمات Dell)
-
- Dell EDocs** ← **Help and Support** (التعليمات والدعم) ←  (ابدأ) **Start : Windows Vista®**
-

ميزات الشاشة

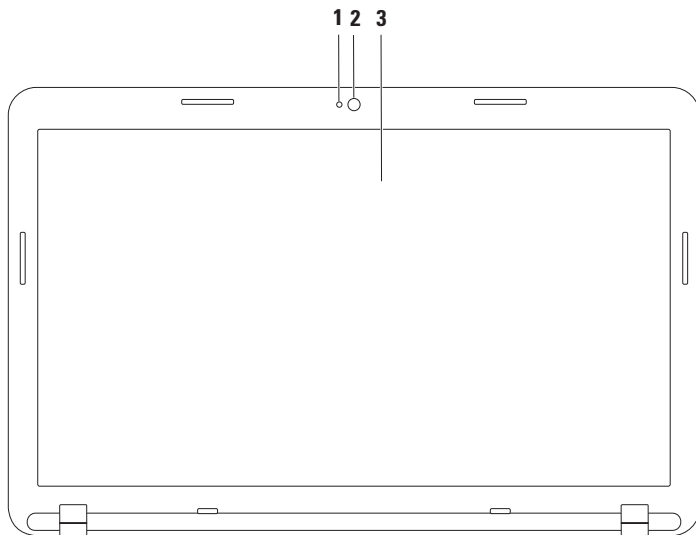

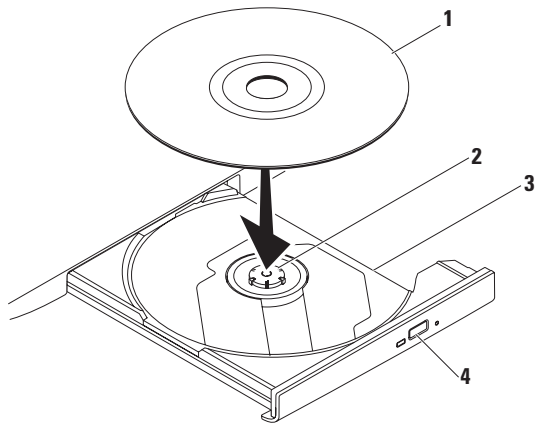

1 قرص

2 محور الدوران

3 درج محرك الأقراص الضوئية

4 زر الإخراج

استخدام محرك الأقراص الضوئية

⚠ تنبيه: لا تضغط على درج محرك الأقراص الضوئية لأسفل عند فتحه أو إغلاقه. اترك درج محرك الأقراص الضوئية مغلقًا في حالة عدم استخدامك لهذا المحرك.

⚠ تنبيه: تجنب تحريك الكمبيوتر أثناء تشغيل قرص أو التسجيل عليه.

يقوم محرك الأقراص الضوئية بتشغيل الأقراص المغطوة وأقراص DVD أو التسجيل عليها. تأكد من أن جانب الطباعة أو الكتابة متجه إلى أعلى عند وضع الأقراص على درج محرك الأقراص الضوئية. لوضع قرص في محرك الأقراص الضوئية:

1. اضغط على زر الإخراج الموجود على محرك الأقراص الضوئية.
2. اسحب درج محرك الأقراص الضوئية إلى الخارج.
3. ضع القرص في منتصف درج محرك الأقراص الضوئية بحيث يكون الملصق متجهًا لأعلى، ثم قم بتثبيت القرص على محور الدوران.
4. ادفع درج محرك الأقراص الضوئية داخل محرك الأقراص مرة أخرى.



تشغيل المادة المسجلة أو الفصل السابق ◀◀

تشغيل أو إيقاف مؤقت ▶/||

تشغيل المادة المسجلة أو الفصل التالي ▶▶

كتم الصوت ✕

تقليل مستوى الصوت ◀

زيادة مستوى الصوت ▶▶

مفاتيح التحكم في الوسائط المتعددة

توجد مفاتيح التحكم في الوسائط المتعددة على صف مفاتيح الوظائف بلوحة المفاتيح.

ولاستخدام عناصر التحكم بالوسائط المتعددة، اضغط على مفتاح الوسائط المتعددة. يمكنك تكوين مفاتيح التحكم بالوسائط المتعددة باستخدام الأداة المساعدة لإعداد النظام (نظام الإدخال والإخراج الأساسي (BIOS)) أو **Windows Mobility Center** (مركز إعدادات Windows).

الأداة المساعدة لإعداد النظام (BIOS)

1. اضغط على <F2> أثناء تشغيل POST (الاختبار الذاتي عند بدء التشغيل) للدخول إلى الأداة المساعدة لإعداد النظام (BIOS).

2. في **Function Key Behavior** (إجراء مفاتيح الوظائف)، حدد **Multimedia Key First** (مفتاح الوسائط المتعددة أولاً) أو **Function Key First** (مفتاح الوظائف أولاً).

Multimedia Key First (مفتاح الوسائط المتعددة أولاً) — هذا هو الإعداد الافتراضي. يؤدي الضغط على أي مفتاح وسائط متعددة إلى تنفيذ الإجراء المرتبط بهذا المفتاح. لتنفيذ إجراء مفتاح وظائف، اضغط على <Fn> + مفتاح الوظائف المطلوب.

Function Key First (مفتاح الوظائف أولاً) — يؤدي الضغط على أي مفتاح وظائف إلى تنفيذ الوظيفة المحددة لهذا المفتاح. لتنفيذ إجراء الوسائط المتعددة، اضغط على الزر <Fn> + مفتاح التحكم في الوسائط المتعددة المطلوب.

ملاحظة:  يكون الخيار **Multimedia Key First** (مفتاح الوسائط المتعددة أولاً) نشطاً فقط في نظام التشغيل.

تطبيق Windows Mobility Center

1. اضغط على المفاتيح <X><Windows> لتشغيل Windows Mobility Center (مركز إعدادات Windows).

2. في **Function Key Row** (صف مفاتيح الوظائف)، حدد **Function Key** (مفتاح الوظائف) أو

Multimedia Key (مفتاح الوسائط المتعددة).

التكبير/التصغير

يتيح لك إمكانية تكبير حجم محتوى الشاشة أو تصغيره.

تتضمن ميزة التكبير/التصغير ما يلي:

التكبير والتصغير بإصبع واحد — يتيح لك إمكانية التكبير أو التصغير.

للتكبير:

حرّك إصبعك صعودًا في منطقة التكبير/
التصغير (على أقصى يسار لوحة اللمس).

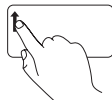

للتصغير:

حرّك إصبعك نزولاً في منطقة التكبير/
التصغير (على أقصى يسار لوحة اللمس).

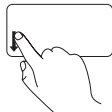

إشارات لوحة اللمس

تمرير

يتيح لك إمكانية التمرير عبر المحتويات. تتضمن ميزة التمرير ما يلي:

التمرير التقليدي — يتيح لك إمكانية التمرير لأعلى أو لأسفل ويميناً ويساراً.

للتمرير صعوداً أو نزولاً:

حرّك إصبعك صعوداً أو نزولاً في منطقة التمرير العمودية (على أقصى يمين لوحة اللمس)

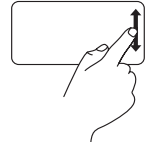

للتمرير يميناً أو يساراً:

حرّك إصبعك يميناً أو يساراً في منطقة التمرير الأفقية (في أسفل لوحة اللمس)

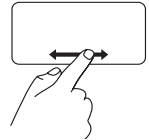

التمرير الدائري — يتيح لك إمكانية التمرير لأعلى أو لأسفل ويميناً أو يساراً.

للتمرير صعوداً أو نزولاً:

قم بتحريك أحد الأصابع في منطقة التمرير الرأسي (أقصى يمين لوحة اللمس) في حركة دائرية باتجاه عقارب الساعة للتمرير لأعلى أو في حركة دائرية عكس اتجاه عقارب الساعة للتمرير لأسفل.

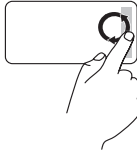

للتمرير يميناً أو يساراً:

حرّك إصبعك في منطقة التمرير الأفقية (في أسفل لوحة اللمس)، في حركة دائرية باتجاه عقارب الساعة للتمرير يميناً أو في حركة دائرية بعكس اتجاه عقارب الساعة للتمرير يساراً.





1 زر الطاقة — لتشغيل الكمبيوتر أو إيقاف تشغيله عند الضغط عليه.

2 صف مفاتيح الوظائف — يوجد مفتاح تمكين أو تعطيل الاتصال اللاسلكي ومفاتيح زيادة أو تقليل السطوع ومفاتيح الوسائط المتعددة ومفتاح تمكين أو تعطيل لوحة اللمس في هذا الصف. لمزيد من المعلومات حول مفاتيح الوسائط المتعددة، انظر "مفاتيح التحكم في الوسائط المتعددة" في صفحة 30.

3 أزرار لوحة اللمس (2) — توفر وظيفتي النقر بالزر الأيمن والأيسر كتلك الوظائف التي يوفرها الماوس.

4 لوحة اللمس — توفر وظيفة تحريك المؤشر الخاصة بالماوس، ووظيفة سحب العناصر المحددة أو نقلها، والنقر بالزر الأيسر عبر الضغط على السطح.

وتدعم لوحة اللمس ميزات التمرير والتكبير والتصغير والتدوير. لتغيير إعدادات لوحة اللمس، انقر نقرًا مزدوجًا فوق رمز لوحة اللمس من Dell في منطقة الإعلام بسطح المكتب. لمزيد من المعلومات، راجع "إشارات لوحة اللمس" في صفحة 28.

ملاحظة: لتمكين لوحة اللمس أو تعطيلها، اضغط على المفتاح  على صف مفاتيح الوظائف بلوحة المفاتيح.

ميزات قاعدة الكمبيوتر

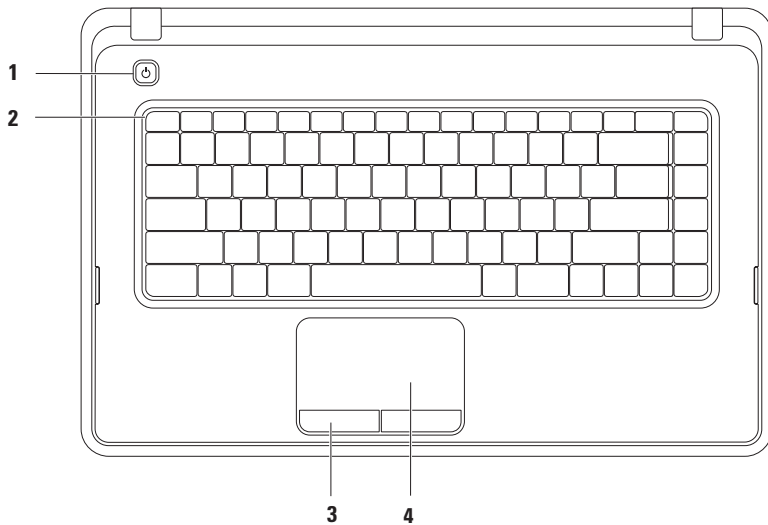

مصباح زر الطاقة/مصباح مؤشر الطاقة

حالة مصباح المؤشر	حالة (حالات) الكمبيوتر
مصباح حالة الطاقة	ضوء أبيض ثابت
مطفأ	في وضع التشغيل
ضوء أبيض خفيف	إيقاف تشغيل/إسبات
	وضع الاستعداد

ملاحظة: للحصول على معلومات حول مشكلات الطاقة، راجع "مشكلات الطاقة" في صفحة 43.

مصابيح ومؤشرات الحالة

مصباح حالة البطارية 

مستوى شحن البطارية	حالة (حالات) الكمبيوتر	حالة مصباح المؤشر
98% =>	تشغيل/وضع الاستعداد/إيقاف تشغيل/إسبات	مهايي التيار المتردد ضوء أبيض ثابت
98% <	تشغيل/وضع الاستعداد/إيقاف تشغيل/إسبات	مطفاً
10% =>	تشغيل/وضع الاستعداد	البطارية ضوء كهربائي ثابت
10% <	تشغيل/وضع الاستعداد/إيقاف تشغيل/إسبات	مطفاً
10% =>	إيقاف تشغيل/إسبات	

 ملاحظة: يتم شحن البطارية عند تشغيل الكمبيوتر باستخدام مهايي التيار المتردد.



1 **مصباح بيان حالة الطاقة** — يضيء هذا المصباح بشكل مستمر أو يومض للإشارة إلى حالة مستوى الطاقة. لمزيد من المعلومات حول مصباح حالة الطاقة، انظر "مصابيح ومؤشرات الحالة" في صفحة 24.



2 **مصباح نشاط محرك الأقراص الثابتة** — يومض للإشارة إلى نشاط محرك الأقراص الثابتة عند قيام الكمبيوتر بقراءة البيانات أو كتابتها.



3 **مصباح بيان حالة البطارية** — يضيء هذا المصباح بشكل مستمر أو يومض للإشارة إلى حالة شحن البطارية. لمزيد من المعلومات حول مصباح بيان حالة البطارية، راجع "مصابيح ومؤشرات بيان الحالة" في صفحة 24. **ملاحظة:** يتم شحن البطارية عند تشغيل الكمبيوتر باستخدام مهائى التيار المتردد.

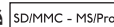

4 **قارئ بطاقات وسائط يمكنه قراءة 3 أنواع بطاقات في فتحة واحدة** — يوفر طريقة سهلة وسريعة لعرض ومشاركة الصور الفوتوغرافية الرقمية والموسيقى وملفات الفيديو والمستندات المخزنة على بطاقة الذاكرة.

ملاحظة: يتم شحن جهاز الكمبيوتر الذي بحوزتك مزودًا ببطاقة بلاستيكية فارغة مركبة في فتحة بطاقة الوسائط. وهذه البطاقات الفارغة تحمي الفتحات غير المستخدمة من تسرب الغبار والجزيئات الأخرى إليها. احتفظ بالبطاقة الفارغة لاستخدامها عندما لا تكون هناك بطاقة وسائط تم تركيبها في الفتحة؛ فقد لا تتناسب البطاقات الفارغة الخاصة بأجهزة كمبيوتر أخرى مع الكمبيوتر الذي بحوزتك.

5 **ميكروفون تناظري** — لتوفير صوت فائق الجودة لعقد مؤتمرات عبر الفيديو وتسجيل مقاطع الصوت.



6 **خرج صوت/موصل سماعة رأس** — لتوصيل الكمبيوتر بزوج واحد من سماعات الرأس أو مكبر صوت أو نظام صوتي قيد التشغيل.



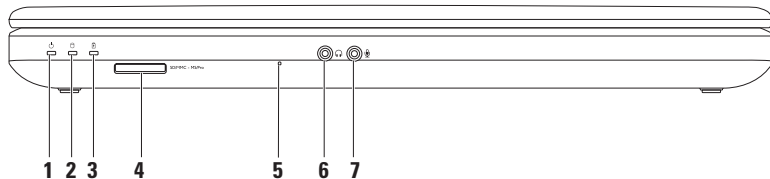

7 **دخل صوت/موصل ميكروفون** — للتوصيل بميكروفون أو إدخال الإشارة لاستخدامها مع البرامج الصوتية.

مميزات الجانب الأمامي



1  موصل مهائى التيار المتردد — للتوصيل بمهائى تيار متردد لإمداد الكمبيوتر بالطاقة وشحن البطارية.

2  ثلاثة موصلات USB 2.0 — للتوصيل بأجهزة USB، مثل الماوس أو لوحة المفاتيح أو الطابعة أو محرك أقراص خارجي أو مشغل MP3.

3  موصل الشبكة — لتوصيل الكمبيوتر بشبكة أو جهاز ذي نطاق ترددي عريض إذا كنت تستخدم شبكة سلكية.

4  موصل VGA — للتوصيل بشاشة أو جهاز عرض.

ميزات الجانب الأيسر

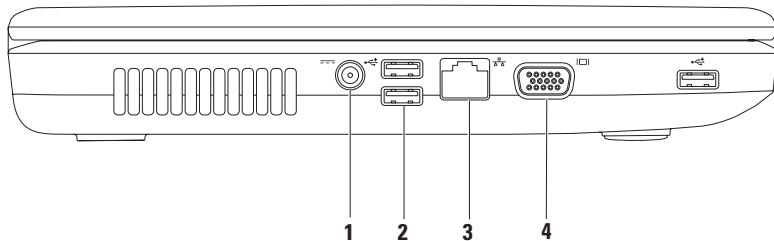

1 محرك الأقراص الضوئية — لتشغيل الأقراص المضغوطة وأقراص DVD أو التسجيل عليها. لمزيد من المعلومات، راجع "استخدام محرك الأقراص الضوئية" في صفحة 32.

2 مصباح محرك الأقراص الضوئية — يومض عند الضغط على زر إخراج محرك الأقراص الضوئية أو عند إدخال قرص ويكون قيد القراءة.

3 زر إخراج محرك الأقراص الضوئية — لإخراج درج محرك الأقراص الضوئية عند الضغط عليه.

4 فتحة كابل الأمان — لتوصيل أحد كابلات الأمان المتوفرة في الأسواق بجهاز الكمبيوتر.

ملاحظة: قبل شراء كابل أمان، تأكد أنه يناسب فتحة كابل الأمان في الكمبيوتر الذي بحوزتك.



استخدام الكمبيوتر المحمول طراز Inspiron

يوفر هذا القسم معلومات عن الميزات المتوفرة على كمبيوتر Inspiron™ المحمول.

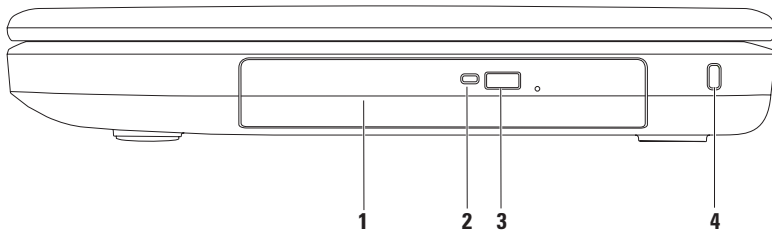
مميزات الجانب الأيمن



نظام التشغيل Windows Vista

1. قم بحفظ وإغلاق أية ملفات مفتوحة وإنهاء أية برامج مفتوحة.
2. انقر فوق **Start** (ابدأ)  ← **Control Panel** (لوحة التحكم).
3. في مربع البحث، اكتب network ثم انقر فوق **Network and Sharing Center** (مركز الشبكة والمشاركة) ← **Set up a connection or Network Connect to the Internet** (الاتصال بالإنترنت).
يظهر إطار **Connect to the Internet** (الاتصال بالإنترنت).
 **ملاحظة:** إذا كنت لا تعرف نوع الاتصال المطلوب تحديده، فانقر فوق **Help me choose** (المساعدة في الاختيار) أو اتصل بمزود خدمة الإنترنت (ISP) الذي تتعامل معه.
4. اتبع الإرشادات التي تظهر على الشاشة واستخدم معلومات الإعداد التي قام مزود خدمة الإنترنت (ISP) بتوفيرها لاستكمال الإعداد.

إعداد الاتصال بالإنترنت

يختلف مزود خدمة الإنترنت (ISP) والعروض التي يوفرها باختلاف الدولة. اتصل بمزود خدمة الإنترنت (ISP) الذي تتعامل معه لمعرفة العروض المتوفرة في دولتك.

إذا لم تتمكن من الاتصال بالإنترنت بينما كنت تنجح في الاتصال في السابق، فربما يكون هناك انقطاع في الخدمة من جانب مزود خدمة الإنترنت (ISP). لذا؛ اتصل بمزود خدمة الإنترنت (ISP) الذي تتعامل معه للتحقق من حالة الخدمة، أو حاول الاتصال بالإنترنت مرة أخرى لاحقاً.

قم بتحضير المعلومات الخاصة بمزود خدمة الإنترنت (ISP). وإذا لم تكن متعاقداً مع أحد مزودي خدمة الإنترنت (ISP)، فيمكن لمعالج **Connect to the Internet** (الاتصال بالإنترنت) مساعدتك في الحصول على أحد مزودي الخدمة.

إعداد الاتصال بالإنترنت:

نظام التشغيل *Windows 7*

1. قم بحفظ وإغلاق أية ملفات مفتوحة وإنهاء أية برامج مفتوحة.

2. انقر فوق **Start** (ابدأ)  ← **Control Panel** (لوحة التحكم).

3. في مربع البحث، اكتب *network* ثم انقر

فوق **Network and Sharing Center**

(مركز الشبكة والمشاركة) ← **Set up a new**

connection or network (إعداد اتصال أو

شبكة جديدة) ← **Connect to the Internet**

(الاتصال بالإنترنت).

يظهر الإطار **Connect to the Internet** (الاتصال بالإنترنت).

 **ملاحظة:** إذا كنت لا تعرف نوع الاتصال المطلوب

تحديده، فانقر فوق **Help me choose** (المساعدة

في الاختيار) أو اتصل بمزود خدمة الإنترنت (ISP)

الذي تتعامل معه.

4. اتبع الإرشادات التي تظهر على الشاشة واستخدم

معلومات الإعداد التي قام مزود خدمة الإنترنت

(ISP) بتوفيرها لاستكمال الإعداد.

نظام التشغيل Windows Vista®

1. تأكد من تمكين الاتصال اللاسلكي على جهاز الكمبيوتر الذي بحوزتك (راجع "تمكين أو تعطيل الاتصال اللاسلكي" في صفحة 12).
2. قم بحفظ وإغلاق أية ملفات مفتوحة وإنهاء أية برامج مفتوحة.
3. انقر فوق **Start** (ابدأ)  ← **Connect To** (الاتصال بـ).
4. اتبع الإرشادات التي تظهر على الشاشة لاستكمال الإعداد.

إعدادات اتصال لاسلكي

 **ملاحظة:** لإعداد جهاز توجيه اللاسلكي، راجع الوثائق المرفقة معه.

قبل أن تتمكن من استخدام اتصال الإنترنت اللاسلكي، يتعين عليك الاتصال بجهاز توجيه اللاسلكي لديك.

لإعداد الاتصال بجهاز توجيه لاسلكي:

نظام التشغيل Windows® 7

1. تأكد من تمكين الاتصال اللاسلكي على جهاز الكمبيوتر الذي بحوزتك (راجع "تمكين أو تعطيل الاتصال اللاسلكي" في صفحة 12).
2. قم بحفظ وإغلاق أية ملفات مفتوحة وإنهاء أية برامج مفتوحة.
3. انقر فوق **Start** (ابدأ)  ← **Control Panel** (لوحة التحكم).
4. في مربع البحث، اكتب network ثم انقر فوق **Network and Sharing Center** (مركز الشبكة والمشاركة) ← **Connect to a network** (الاتصال بشبكة).
5. اتبع الإرشادات التي تظهر على الشاشة لاستكمال الإعداد.

الاتصال بالإنترنت (اختياري)

للاتصال بالإنترنت، تحتاج إلى استخدام مودم خارجي أو اتصال شبكة ومزود خدمة إنترنت (ISP).

إذا لم يكن مودم USB الخارجي أو مهائئ الشبكة المحلية اللاسلكية (WLAN) جزءاً من طلب الشراء الأصلي الذي تقدمت به، فيمكنك شراؤه من على موقع الويب www.dell.com.

إعداد اتصال سلكي

• إذا كنت تستخدم اتصالاً بالطلب الهاتفي، فقم بتوصيل خط الهاتف بمودم USB الخارجي الاختياري وموصل الهاتف الموجود على الحائط قبل إعداد اتصالك بالإنترنت.

• إذا كنت تستخدم اتصال DSL أو اتصال مودم الكابل/القمر الصناعي، فاتصل بمزود خدمة الإنترنت (ISP) أو موفر خدمة الهاتف المحمول للحصول على إرشادات الإعداد.

لإتمام عملية إعداد الاتصال السلكي بالإنترنت، اتبع الإرشادات الواردة في القسم "إعداد الاتصال بالإنترنت" في صفحة 16.

اضغط على المفتاح «A» الموجود بصف مفاتيح الوظائف على لوحة المفاتيح لتمكين الشبكة اللاسلكية أو تعطيلها. وستظهر رموز تشغيل الشبكة اللاسلكية أو إيقاف تشغيلها على الشاشة لتشير إلى حالة الشبكة.

تم تمكين الاتصال اللاسلكي



تم تعطيل الاتصال اللاسلكي

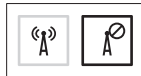

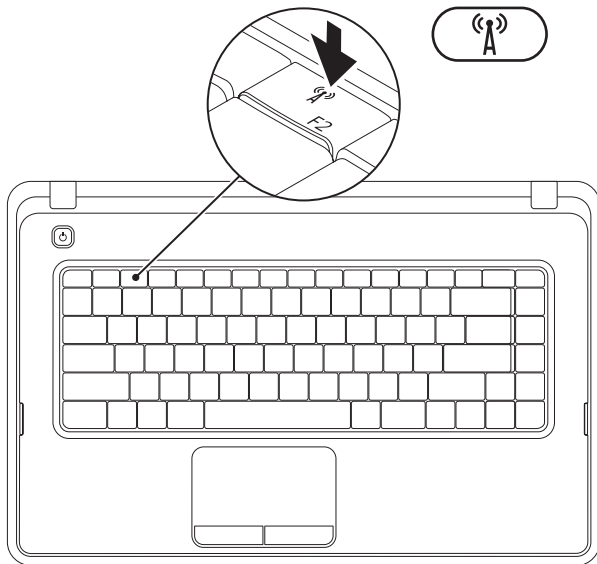

ملاحظة: يتيح لك مفتاح الاتصال اللاسلكي إيقاف التشغيل السريع لجميع الاتصالات اللاسلكية (Wi-Fi و Bluetooth®) على الكمبيوتر الذي بحوزتك، كما يحدث عند مطالبتك بتعطيل جميع الاتصالات اللاسلكية أثناء رحلات الطيران مثلاً.

تمكين أو تعطيل ميزة الاتصال اللاسلكي (اختيارية)



لإنشاء أحد وسائط استرداد النظام:

1. تأكد من توصيل مهايئ التيار المتردد (راجع "توصيل مهايئ التيار المتردد" في صفحة 6).
 2. أدخل القرص أو وحدة USB في الكمبيوتر.
 3. انقر فوق **Start** (ابدأ)  ← **Programs** (البرامج) ← **Dell DataSafe Local Backup**.
 4. انقر فوق **Create Recovery Media** (إنشاء وسائط استرداد).
 5. اتبع الإرشادات التي تظهر على الشاشة.
-  **ملاحظة:** للحصول على معلومات حول كيفية استخدام وسائط استرداد النظام، راجع "وسائط استرداد النظام" في صفحة 60.

إنشاء وسائط استرداد النظام (يوصى به)

ملاحظة: يوصى بإنشاء وسائط استرداد للنظام بمجرد إعداد نظام التشغيل Microsoft Windows.

ويمكن استخدام وسائط استرداد النظام هذه لاستعادة الكمبيوتر إلى الحالة التشغيلية التي كان عليها عند شرائك إياه، مع الاحتفاظ بملفات البيانات (دون الحاجة إلى قرص *Operating System* (نظام التشغيل)). ويمكنك استخدام وسائط استرداد النظام إذا كانت التغييرات التي طرأت على المكونات المادية أو البرامج أو برامج التشغيل أو غيرها من إعدادات النظام قد تركت الكمبيوتر في حالة تشغيلية غير مرغوب بها.

وستحتاج إلى التالي لإنشاء وسائط استرداد النظام:

• تطبيق Dell DataSafe Local Backup

• وحدة USB بسعة تبلغ 8 جيجابايت كحد أدنى أو قرص DVD-R/DVD+R/Blu-ray Disc™

ملاحظة: لا يدعم تطبيق Dell DataSafe Local Backup الأقراص القابلة لإعادة الكتابة.

إعدادات نظام التشغيل

تتم تهيئة كمبيوتر Dell الذي بحوزتك مسبقاً بنظام التشغيل الذي حددته وقت الشراء.

Microsoft® Windows®

لإعداد نظام التشغيل Windows للمرة الأولى، اتبع الإرشادات التي تظهر على الشاشة. وهذه الإرشادات إلزامية وقد تستغرق بعض الوقت لإكمالها. ستتطلب شاشات إعداد نظام التشغيل Windows عبر العديد من الإجراءات التي تتضمن قبول اتفاقيات الترخيص وإعداد التقضيلات وإعداد الاتصال بالإنترنت.

⚠ تنبيه: تجنب مقاطعة عملية إعداد نظام التشغيل. فقد يتسبب ذلك في جعل الكمبيوتر لديك غير قابل للاستخدام، ومن ثم ستضطر إلى إعادة تثبيت نظام التشغيل.

✍ ملاحظة: حرصاً على الأداء الأمثل للكمبيوتر الذي بحوزتك، يوصى بتنزيل وتثبيت أحدث نظام إدخال وإخراج أساسي (BIOS) وأحدث برامج تشغيل للكمبيوتر والمتوفرة على موقع الويب support.dell.com.

✍ ملاحظة: لمزيد من المعلومات حول نظام التشغيل ومزاياه، انظر موقع الويب support.dell.com/MyNewDell.

Ubuntu®

لإعداد نظام التشغيل Ubuntu للمرة الأولى، اتبع الإرشادات التي تظهر على الشاشة.

الضغط على زر الطاقة

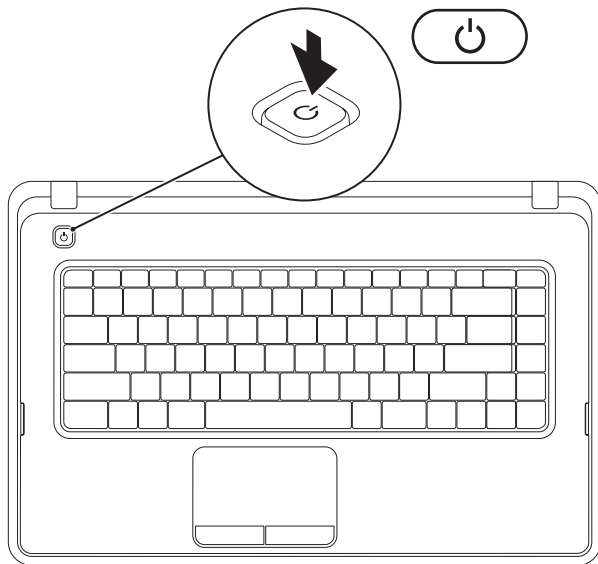

توصيل كابل الشبكة (اختياري)

لاستخدام اتصال شبكة سلكية، قم بتوصيل كابل الشبكة.

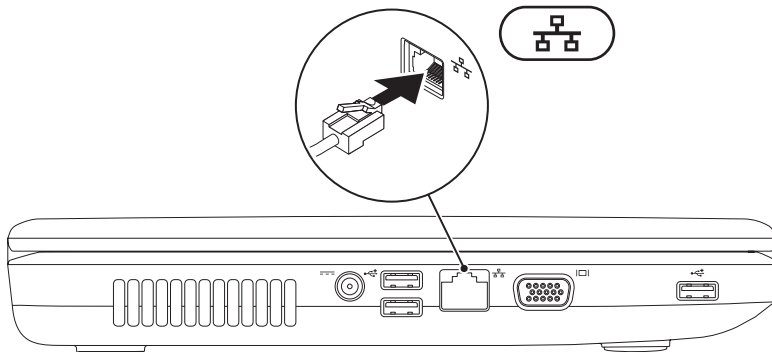

توصيل مهايئ التيار المتردد

صل مهايئ التيار المتردد بالكمبيوتر، ثم قم بتوصيله بمأخذ تيار كهربائي أو جهاز واقٍ من ارتفاع التيار المفاجئ.

⚠ تحذير: يصلح مهايئ التيار المتردد للعمل مع مأخذ التيار الكهربائي في مختلف أنحاء العالم. ورغم ذلك، تختلف موصلات الطاقة ومشاركات الطاقة من بلد لآخر. إن استخدام كابل غير متوافق أو توصيل الكابل بشكل غير سليم بمشارك الطاقة أو مأخذ التيار الكهربائي قد يؤدي إلى نشوب حريق أو حدوث تلف دائم في الكمبيوتر.

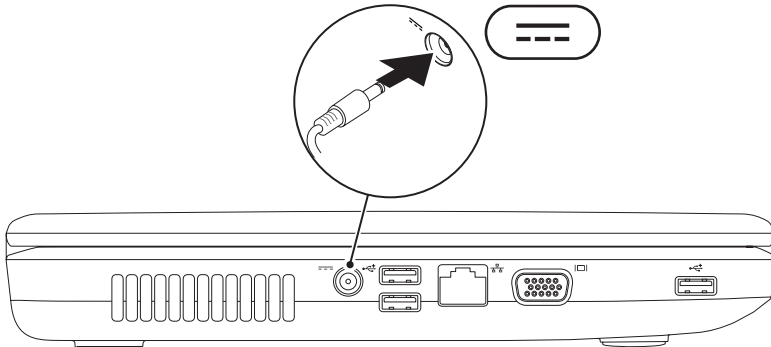

إعداد الكمبيوتر المحمول طراز Inspiron

⚠️ تحذير: تجنب سد فتحات التهوية أو دفع الأجسام داخلها أو ترك الأتربة تتراكم بها. تجنب وضع كمبيوتر Dell™ الذي بحوزتك أثناء تشغيله في بيئة يكون تدفق الهواء بها منخفضًا، مثل الحقائب المغلقة أو الأسطح المصنوعة من الأنسجة، مثل السجاد أو المفروشات. وذلك لأن إعاقة تدفق الهواء قد يؤدي إلى إتلاف الكمبيوتر أو تدهور أدائه أو نشوب حريق. يقوم الكمبيوتر بتشغيل المروحة عندما ترتفع درجة حرارته. ولكن الصوت المنبعث من المروحة أمر طبيعي ولا يشير إلى وجود أية مشكلة في المروحة أو الكمبيوتر. **⚠️ تنبيه:** إن وضع الأشياء الثقيلة أو الحادة على الكمبيوتر أو تكديسها فوقه قد يتسبب في إلحاق تلف دائم بالكمبيوتر.

يقدم هذا القسم معلومات حول كيفية إعداد كمبيوتر Inspiron™ المحمول الذي بحوزتك.

قبل إعداد الكمبيوتر

عند تعيين موضع للكمبيوتر، تأكد من إتاحة إمكانية الوصول بسهولة إلى مصدر طاقة وتوفير تهوية كافية وسطح مستوي لوضع الكمبيوتر عليه.

قد تتسبب إعاقة تدفق الهواء حول الكمبيوتر المحمول طراز Inspiron في جعله عرضة للسخونة الزائدة. لمنع السخونة الزائدة؛ تأكد من ترك مسافة تبلغ 10.2 سم (4 بوصات) على الأقل من الجانب الخلفي للكمبيوتر و 5.1 سم (2 بوصة) على الأقل من جميع الجهات الأخرى. يمنع منعًا باتًا وضع جهاز الكمبيوتر في مكان مغلق، كخزانة أو درج عندما يكون قيد التشغيل.

66	معلومات المنتج	47	استخدام أدوات الدعم
	إرجاع العناصر لإصلاحها بموجب الضمان أو رد	47	تطبيق مركز الدعم Dell Support Center
67	ثمنها	48	موقع الويب الخاص بخدمة "تنزيلات Dell"
68	قبل الاتصال	48	رسائل النظام
70	الاتصال بشركة Dell	50	أداة استكشاف مشكلات الأجهزة وحلها
72	العثور على المزيد من المعلومات والموارد	51	أداة Dell Diagnostics التشخيصية
74	المواصفات	55	استعادة نظام التشغيل
81	ملحق	56	استعادة النظام
81	إشعار منتج Macrovision		تطبيق DataSafe Local Backup للنسخ
	معلومات عن معيار NOM أو معايير المكسيك الرسمية	57	الاحتياطي المحلي للبيانات من Dell
82	(للمكسيك فقط)	60	وسائط استرداد النظام
83	فهرس	61	استعادة النسخ الأصلية للبيانات من Dell
		63	الحصول على التعليمات
		64	الدعم الفني وخدمة العملاء
		64	أداة DellConnect
		65	الخدمات المتوفرة عبر الإنترنت
		66	خدمة حالة طلب الشراء المشغلة تلقائيًا

المحتويات

- إشارات لوحة اللمس 28
- مفاتيح التحكم في الوسائط المتعددة 30
- استخدام محرك الأقراص الضوئية. 32
- ميزات الشاشة 34
- إزالة البطارية واستبدالها. 36
- ميزات البرامج 38
- خدمة DataSafe للنسخ الاحتياطي للبيانات عبر الإنترنت من Dell 39
- شريط مهام Dell. 40
- حل المشكلات 41**
- رموز إشارات التنبيه الصوتية. 41
- مشكلات الشبكة. 42
- مشكلات الطاقة. 43
- مشكلات الذاكرة 44
- مشكلات عدم الاستجابة والبرامج 45
- إعداد الكمبيوتر المحمول طراز Inspiron 5**
- قبل إعداد الكمبيوتر 5
- توصيل مهابئ التيار المتردد. 6
- توصيل كابل الشبكة (اختياري) 7
- الضغط على زر الطاقة 8
- إعداد نظام التشغيل. 9
- إنشاء وسائط استرداد النظام (يوصى به) 10
- تمكين أو تعطيل ميزة الاتصال اللاسلكي (اختيارية) 12
- الاتصال بالإنترنت (اختياري). 14
- استخدام الكمبيوتر المحمول طراز Inspiron . . . 18**
- ميزات الجانب الأيمن 18
- ميزات الجانب الأيسر 20
- ميزات الجانب الأمامي. 22
- مصابيح ومؤشرات الحالة 24
- ميزات قاعدة الكمبيوتر. 26

الملاحظات والتنبيهات والتحذيرات

ملاحظة: تشير كلمة "ملاحظة" إلى معلومات مهمة تساعدك على الاستفادة من الكمبيوتر الذي بحوزتك بشكل أفضل. 

تنبيه: تشير كلمة "تنبيه" إلى احتمال تلف المكونات المادية أو فقدان البيانات، كما تحبرك بكيفية تجنب المشكلة التي تواجهها. 

تحذير: تشير كلمة "تحذير" إلى احتمال تلف الممتلكات أو حدوث إصابة شخصية أو الوفاة. 

في حالة شرائك لجهاز كمبيوتر™ Dell من الفئة n، فلا تنطبق أية إشارة واردة في هذا المستند إلى أنظمة التشغيل® Microsoft® Windows.

المعلومات الواردة في هذا المستند عرضة للتغيير دون أي إشعار.

حقوق النشر © لعام 2010 لشركة Dell Inc. جميع الحقوق محفوظة.

يُحظر تمامًا إعادة إصدار هذه المواد بأية طريقة كانت دون الحصول على إذن كتابي من شركة Dell Inc.

العلامات التجارية المستخدمة في هذا النص: Dell وشعار Dell و *Inspiron* و *DELL* و *YOUR IS HERE* و *Solution Station* و *DellConnect* هي علامات تجارية لشركة Dell Inc. أما *AMD Athlon* و *AMD Turion* و *AMD Sempron* و *ATI Mobility Radeon* فهي علامات تجارية لشركة Advanced Micro Devices, Inc. أما *Intel* و *Pentium* و *Celeron* فهي علامات تجارية مسجلة و *Core* هي علامة تجارية لشركة Intel Corporation في الولايات المتحدة وبلدان أخرى؛ أما *Microsoft* و *Windows* و *Windows Vista* وشعار زر start (ابدأ) بنظام التشغيل *Windows Vista* فهي علامات تجارية أو علامات تجارية مسجلة لشركة Microsoft Corporation في الولايات المتحدة و/أو بلدان أخرى؛ و *Ubuntu* هي علامة تجارية مسجلة لشركة Canonical Ltd. أما *Blu-ray Disc* فهي علامة تجارية لشركة Blu-ray Disc Association؛ و *Bluetooth* هي علامة تجارية مسجلة مملوكة لشركة SIG, Inc. و *Bluetooth* تستخدمها شركة Dell بموجب ترخيص.

قد يتم استخدام علامات وأسماء تجارية أخرى في هذا المستند للإشارة إلى الكيانات المالكة لهذه العلامات والأسماء أو إلى منتجاتها. تخلي شركة Dell Inc. مسؤوليتها عن أية مصلحة خاصة في العلامات التجارية والأسماء التجارية بخلاف تلك الخاصة بها.

INSPIRON™

دليل الإعداد

النوع التنظيمي: P07F001P؛ P07F002؛ P07F003

الطراز التنظيمي: الفئة P07F

INSPIRON™

دليل الإعداد



YOURS IS HERE